

Redaktionelt

Kære læser

Hvis du altid har drømt om et job, hvor det "rykker", når der arbejdes, hvor der kun arbejdes 4 gange om året, hvor det at rejse er en del af livet, hvor dine samarbejdspartnere er spændende mennesker.

Og hvis du har følgende egenskaber:

- er rigtig spejder
- har erfaring i lederjob(s)
- ved "alt" om spejderi
- forstår jydsk sprog
- sætter pris på jydsk humor
- kan få noget ud af ingenting

... så send din ansøgning til Tandems redaktion, og du vil hermed ha' chancen for at være med i opløbet om de få ledige stillinger.

Med kærlig hilsen
Verdens Bedste Redaktør

PS. Viden om søspejd ingen væsentlig hindring...

Indhold

| | |
|--------------------------|-------|
| Redaktionelt | 2 |
| Spejderskolen | 3 |
| Transportspand | 4- 6 |
| Vippegyng | 7 |
| Patruljeliv | 8- 9 |
| Grønt er godt for øjnene | 10-11 |
| Køkkenbordet | 12-13 |
| Knobet | 14 |
| Kartoffellampe | 15 |
| Lejrbål | 16 |

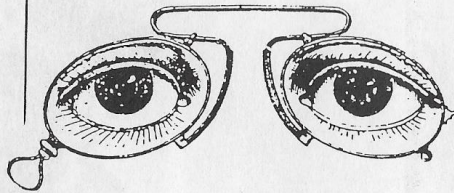

Næste frist for indlæg til Tandem er:
Den 8. juni 1995

Indlæg sendes til:
Jes Munk Jensen
Vesterallé 46
8870 Langå

Tandem 2/95

Idé, tekst og tegninger:

Jes Munk Jensen (ansv.), Jens Kern-Hansen, Henriette Draborg,
Henrik Willadsen, Bitten Pave Andersen og Marianne Lang Mignon.

TRYK: Specialtrykkeriet A/S, Viborg.

ISSN: 0108-7975

© Det Danske Spejderkorps, Lundsgade 6, 2100 København Ø.
Eftertryk kun tilladt med kildeangivelse.

Spejderskolen

- i Korinth

Inspireret af at vi den gang har holdt redaktionsmøde på Spejderskolen i Korinth - det er et sted på Fyn - har vi valgt, at skrive om skolen, så du ved lidt mere om denne - det kunne jo være, at du er en kommende elev.

Spejderskolen er en efterskole, hvor du kan gå i enten 9. eller 10. klasse. På skolen har man gennem tiderne bl.a. arbejdet med følgende nedenstående fag:



DANSK SPROG
MATEMATIK
FYSIK
MASKINSKRIVNING
FØRSTEHJÆLP
SUNDHED
NATUR & MILJØ
KLAR-DIG-SELV
ERHVERVSORIENTERING
VÆRKSTEDSFAG
IDRÆT & KONDI
SANG
DRAMATIK
SPEJDERAKTIVITETER
FRILUFTSLIV

Hertil kommer en masse valgfrie fag, som du selv kan være med til at bestemme. Mange af fagene lyder jo bekendte, når man er spejder. Men det er ingen betingelse, at man skal være spejder for at komme ind på skolen.

Spejderskolen er en forholdsvis lille skole, der er ca. 50 elever. Man bor sammen på værelser to og to.

Skolen virker som et meget spændende sted, så hvis du tænker på at tage på efterskole i et år, så skulle du måske undersøge stedet nærmere.

Vil du vide mere om spejderskolen, så ring eller skriv til:

SPEJDESKOLEN
Korinth Efterskole
Kaj Lykkesvej 9
5600 Fåborg
Tlf: 62 65 10 67



Transport spand

(SET PÅ SPEJDESKOLEN I KORINTH)

Denne transportspand blev fremstillet som opgave til et spejderarrangement, hvor spejderne fra Spejderskolen deltog. Vi fandt den i deres troplokale og blev enige om at bringe idéen videre. Inde i spanden fandt vi nogle gamle hjemmelavede cigarer, og ... nå, det er måske en hemmelig spand. Den kunne jo også bruges til at transportere badetøjet på sommerlejren, eller

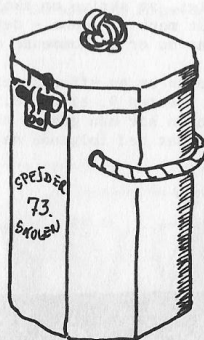

Materialer:

1 høvlet brædt 240x9,4x1,5 cm
1 høvlet brædt 270x9,4x2,4 cm (det er lettest med høvlet træ)
6 dyvler 6 mm
3-slået tov 10 mm
Læderstykke 6x16 cm
8 møbelsøm
Trælim
Tynd snor

Værktøj:

Sav
Høv
Borsving
10 mm bor
Hobbykniv
Hammer
Håndbor
2 mm bor
6 mm bor
Blyant
Vinkelmåler

①

Sav begge brædder op i længder på 30 cm.

②

De 8 tynde stykker træ skal alle høvles i smig (skrå kant).

De 8 tynde stykker, der er høvlet i smig, skal limes sammen til et rør. Smør lim på de skrå flader, og stil dem på et bord. Skub stykkerne sammen til de danner et pænt rør. Bind snor om røret foroven og forneden for at sikre, at det holder faconen, mens det tørrer.

④

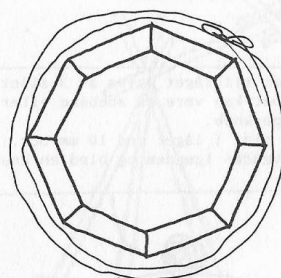

⑥

Når limen er tør stilles "røret" ovenpå en af træpladerne, og der tegnes indeni røret en streg rundt langs kanten. Dette gøres med de to af pladerne.

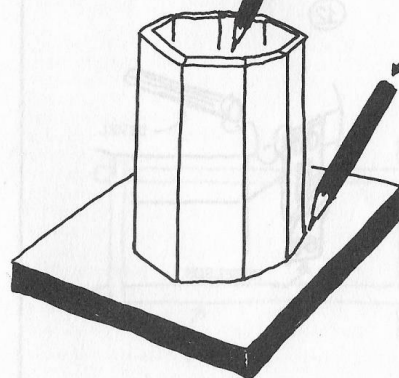

Røret vendes og den tredje plade lægges under. Nu tegnes en streg langs ydersiden rundt om røret. Dette stykke skal bruges til låg.

⑦

De tre stykker plade saves til. Midt på den store plade fastlimes et af de små stykker.

⑤

De 9 tykke stykker træ limes sammen 3 og 3 til plader. Disse skal bruges til bund og låg.

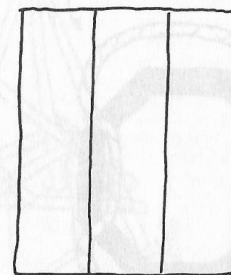

Bunden limes fast i den ene ende af røret og forstærkes med dyvler. Bor hul de 4 steder cirka 1 cm fra enden. Kom lim på dyvlerne og bank dem i.

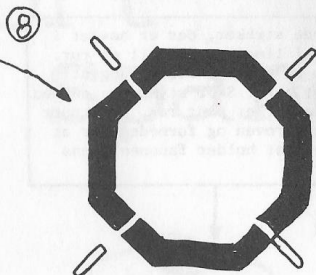

Bærehåndtaget laves af 3-slået sisal. Bor de 4 huller med 10 mm boret. De skal anbringes 10 cm fra øverste kant. Stop snoren igennem og sammensplejs enderne.

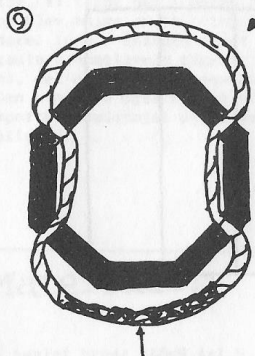

Kortsplejsning

Håndtaget til låget laves af 3-slået sisal. Det kan være en abehånd eller et stopperknob. Bor hul midt i låget med 10 mm bor. Stik tovenden igennem og bind en knude.

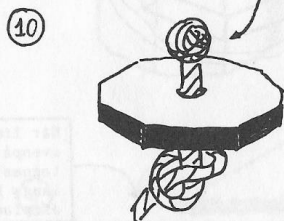

Låsene laves af læderstrimler. Skær dem ud som vist på tegningen. De søms fast med 2 møbelsøm.

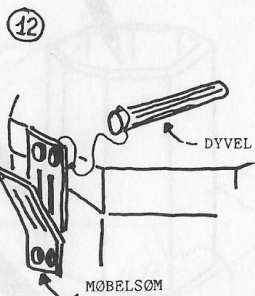
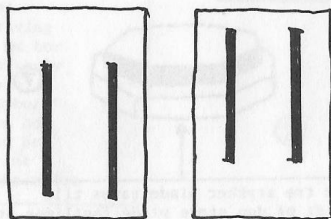

Vippegynge

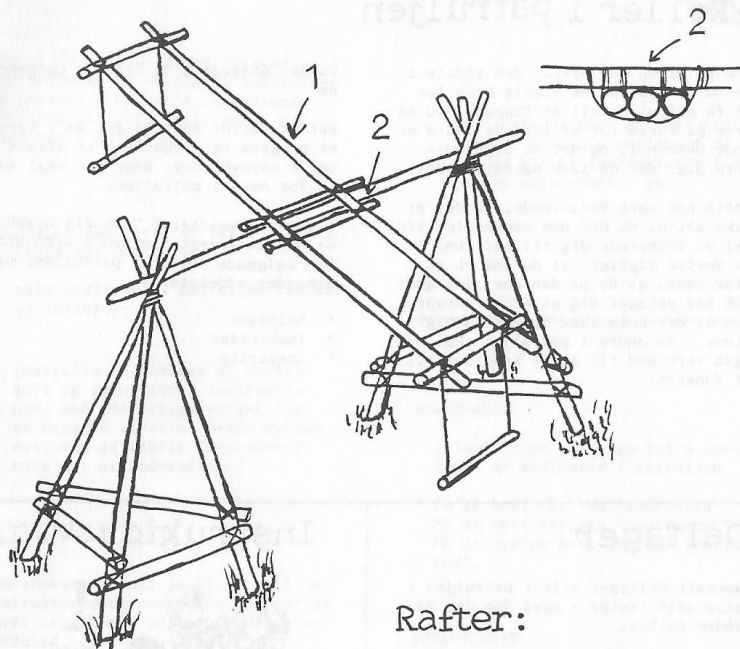

Rafter:

- 2 stk à 5 m Vippearmer
- 6 stk à 3,5 m Trebukke
- 1 stk à 3 m Overligger
- 6 stk à 1 m Sæde og tværstivere på vippearmerne

Tips: Forstærk evt. vippearmerne med et kryds.

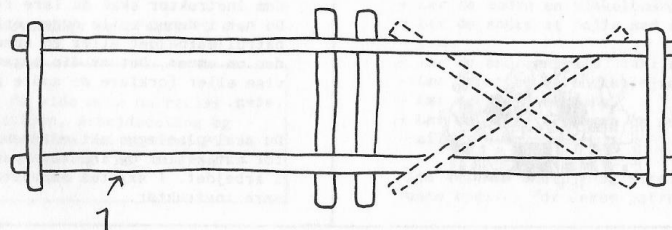

Patruljeliv

- Roller i patruljen

Som PL er du som oftest den ældste i patruljen. Du er en vigtig brik for at få patruljen til at fungere. Du må ofte gå foran for at vise de andre et godt eksempel, og det er ligeledes ofte dig, der må lave patruljemødet.

Dette kan være belastende, og det er ikke altid, du har den nødvendige tid til at forberede dig til møderne. Det er derfor vigtigt, at du som PL er klar over, at du på den ene side godt nok har påtaget dig et stort ansvar, men at det hele ikke hænger på dig alene - de andre i patruljen skal også være med til at få arbejdet til at fungere.

Du må uddelegere og fordele opgaverne.

Det er derfor nødvendigt, at I laver et program og sørger for at aftale - og få skrevet ned, hvem der skal sørge for hvad i patruljen.

I vores arbejdsstof "Den Blå Regnbue" er det beskrevet hvordan I arbejder med følgende roller i patruljen, når arbejdet uddelegeres:

- * Deltager
- * Instruktør
- * Ansvarlig

Deltager

Normalt deltager alle i patruljen i alle aktiviteter - også dem der har andre roller.

Hvis du er ny i patruljen - eller emnet I arbejder med, er nyt for dig - er du primært deltager. Som deltager får du en masse oplevelser og lærer en række nye færdigheder.

Det kan godt være, at du i løbet af et møde eller en weekend-tur har flere roller - f.eks. deltager i en aktivitet og instruktør i en anden.



Instruktør



Som instruktør skal du lære fra dig. Du har i denne rolle nogen erfaring i patruljearbejdet eller en speciel viden om emnet. Det er din opgave at vise eller forklare de andre aktiviteten.

Du skal planlægge aktiviteten, sørge for materialer og inddrage patruljen i arbejdet. I skiftes normalt til at være instruktør.

Spil

For at få en lidt bedre forståelse for begreberne: Deltager, instruktør og ansvarlig har vi i redaktionen udviklet et lille spil, som I kan lege med i patruljen.

1. Lav to sæt kort: Et sæt rollekort og et sæt opgavekort.
2. Alle medlemmer i patruljen trækker et rollekort.
3. Instruktøren trækker et opgavekort og gennemfører instruktionen. Den ansvarlige sørger for at opgaven afvikles bedst muligt, evt. ved at støtte instruktøren, hvis det er nødvendigt.

Ansvarlig

Som ansvarlig skal du bl.a. vejlede instruktøren og sørge for, at der er lavet programmer og at opgaverne er fordelt.

Du skal også aftale brug af lejrpladser m.v. eller kontakte tropslederen, hvis I har brug for hjælp.

Samtidig skal du forsøge at være opmærksom på, om alle i patruljen trives og har det godt. Du deltager normalt selv i alle aktiviteter - evt. som instruktør.

Den ansvarlige er oftest PL'en.

Vil du vide mere om roller i patruljen, arbejdsdeling og planlægning, så se "Hej PL" - side 35-52 og "Hej Spejder" - side 14-38.

Den blå regnbue

4. Når instruktionen er afsluttet, trækker alle nye rollekort og den der nu bliver instruktøren trækker et nyt opgavekort - osv.

ROLLE-KORT:

* I laver lige så mange rolle-kort, som I er medlemmer i patruljen.

* På et kort skrives "ansvarlig". På et kort skrives "instruktør". På de øvrige kort skrives "deltager".

OPGAVE-KORT:

* Lav f.eks. 10 opgave-kort med følgende opgaver:

- Lær de andre at lave en bådsmandsstol.
- Lær de andre en leg.
- Lær de andre om målestoksforhold.
- Lær de andre at bruge et redningsreb.
- Lær de andre en vinkelbesnøring.
- Lær de andre at pejle med et kompas.
- Lær de andre en alm. takling.
- Lær de andre en endesplejsning.
- Lær de andre en sang.
- Lær de andre at lægge en person i aflåst sideleje.

* Find selv på andre - og mere relevante opgaver for Jeres patrulje.

Grønt er godt for øjnene



Selvom alle dørene netop nu står åbne til naturens spisekammer, vælger de fleste spejdere nok de kendte indkøbsmuligheder, når turen og sommerlejren står for døren. Man skulle jo nødigt falde død om efter indtagelse af skarntydesaft-te ved lejrålet! Står jeres botaniske viden på "blank", kan I alligevel sagtens supplere spejderkosten med lidt gratis grønt uden risiko for liv og fordøjelse.

- Lån en god farveflora på biblioteket, helst med fotos af planterne.
- Start med de sikre kort, f.eks. mælkebøtteblade, brændenælde, skvalderkål og gederams - disse planter er nemme at kende, kan bruges til te, blandes i varme retter, brød og med undtagelse af brændenælde bruges til salat.
- De fleste steder i Danmark har amtet eller kommunen ansat en naturvejleder. Tag med på en naturvandring, og lær mere om planterne under kyndig vejledning.
- Hold jer i starten fra skærplanter og planter fra natskyggefamilien, (planter med små sorte eller røde bær, som ligner små tomater). Her er der en risiko for at forveksle spiselige og giftige planter.

Efterhånden som I bliver mere erfarne, kan I bruge flere planter i patruljens madlavning. Biblioteket har masser af bøger med eksempler på, hvilke retter, planterne kan bruges til, men de fleste er gode til te (friske eller tørrede), suppe, omeletter, sammenkogte retter, i mælkestuvning, i fars, i brød og pandekager og i salat. Små, friske, lysegrønne blade smager sædvanligvis bedst, specielt i salat-skålen.

Kornmarker (kan være sprøjtede). Større veje (forurening fra biler). Industri (luftforurening, spildevand, evt. afbrænding af affaldsstoffer).

Når planterne er indsamlede skal de skylles godt i flere hold vand og trykkes tørre i et rent viskestykke.

EN AF VORES BEDSTE TE-PLANTER (BLADE)

GEDERAMS MED FLOTTE RØDLILLA BLOMSTER I AKS PÅ METERHØJE PLANTER.

VOKSER I STORE FLOKKE I SKOV-RYDNINGER

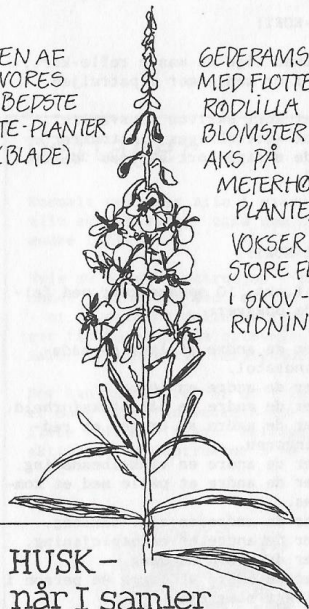

HUSK - når I samler

Når planterne indsamles, skal I tænke på, at de kan være forurenede. Saml ikke planter i nærheden af:

Lys skov

Gederams (trærødninger), Vejbred, Skvalderkål, Haremad, Mælde, Hindbær (blade), Kørvel, Gåsepotentil, Vilddåble (blade), Hvidtjørn (blade), Bøg (blade), Brombær (blade), Fuglegræs, Skovsyre, Skovjordbær (blade), Brændenælde.

Eng/vandløb

Brændenælde, Kørvel, Brøndkarse, Mynte, Mælkebøtte, Engkarse, Mjødur.

Haven

Skvalderkål, Mælkebøtte, Fuglegræs, Brændenælde, Bøg (blade), Gederams, Vejbred, Hvidmelet Gåsefod.

Skovkant/markvej

Gråbynke og timian (på tørre steder), Brændenælde, Kørvel, Cikorie, Gåsepotentil, Padderokke, Mælkebøtte, Røllike, Skvalderkål, Hybenrose, Vejbred, Kløver, Stolt Henriks Gåsefod, Hvidmelet Gåsefod.

De allerfleste urter og blade, som er nævnt ovenfor kan tilsættes dej til brød og pandekager.

Fladbrød

1/2 dl olie
3 dl vand
1 tsk salt
1 - 1 1/2 dl fint-hakkede urter
Hvedemel



Bland olie, vand, salt og urter og tilsæt hvedemel indtil dejen føles som almindelig snobrødsdej. Dejen æltes godt, deles i mindre stykker, som formes til flade brød. Brødene steges på panden eller på flade sten i bålet.

Tortillas

3 dl majsme
3 dl hvedemel
ca 4 dl vand

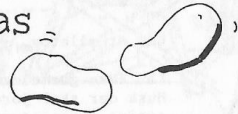

Bland de to meltyper godt, før vandet tilsættes, dejen skal være som en tyk pandekagedej. Pandekagerne bages på varme sten eller pande i bålet, og skal være tynde og gyldne. Tortillas smager godt med fyld af hakkede vilde urter og blade og f.eks. dressing, tomater, millionbøf krydret med chili.

Chapatis

4 dl mel
4 spsk olie
1 dl vand
1 knivspids salt
Finthakkede urter efter smag



Mel, urter, vand og salt æltes til en fast dej. Dejen rulles ud til en cirkel og der smøres olie på. Skær et snit i radius og rul dejen sammen til en kegle. Keglen knækkes til en kugle, der igen rulles ud til en cirkel. Gentag dette 3-4 gange. Fidusen er, at dejen bliver lagdelt med olie, og på den måde bliver mere luftig, når den er bagt (som wienerbrød).



KEGLEN KNÆKES

Sidste gang dejen rulles ud til en cirkel, deles den i 4-6 lagkagestykker, der hver formes til en kegle, knækkes og rulles ud i tynde cirkler - VIOLA Chapatis... Hver Chapatis bages langsomt på en varm oliesmurt sten/pande til den er lækker og gylden på begge sider. Chapatis kan spises både kolde og varme og egner sig godt til fisk eller grøntsager.

Køkkenbordet

Plan Stevninghus har gennem en årrække udviklet en køkkenbordsmodel. Måske var det noget for jer at bygge på sommerlejren. I kan jo prøve at se, om I kan gøre det endnu bedre.

Materialer:

| Antal | Mål | Til hvad? |
|--------|-----------|-----------------------------|
| 1 | > 4,3 m | Overligger |
| 4 | > 5,0 m | Holder til presenning |
| 4 | > 3,0 m | A-bukke |
| ca. 8 | > 2,0 m | Bordplade |
| ca. 14 | 1,2 m | Ildsted - pladen |
| 8 | 1,0 m | Hjørner til ildsted og bord |
| 1 | 4 x 6 m | Presenning |
| | ca. 100 m | Besnøringsreb |
| Meget | Højt | Humør!!!! |

Top: 8-talsbesnøring eller simpel besnøring.

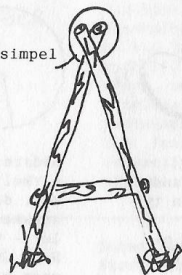
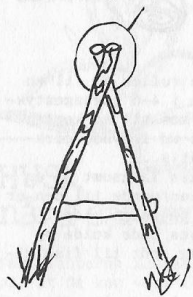

Tips

Lav et måletov.

Lav ikke gammelmandsilden for høj. Husk der skal jord, bål og gryde ovenpå træstativet. Dvs. træstativets overkant skal være i ca. 40 cm. højde

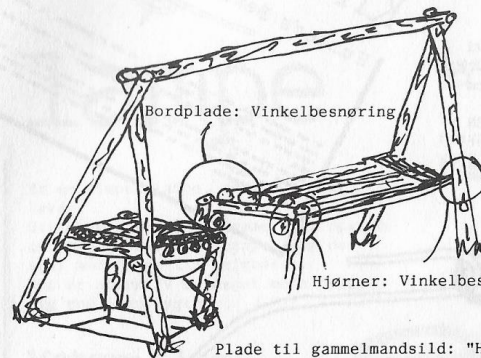

Bordplade: Vinkelbesnøring

Hjørner: Vinkelbesnøring.

Plade til gammelmandsild: "Halv" japansk besnøring

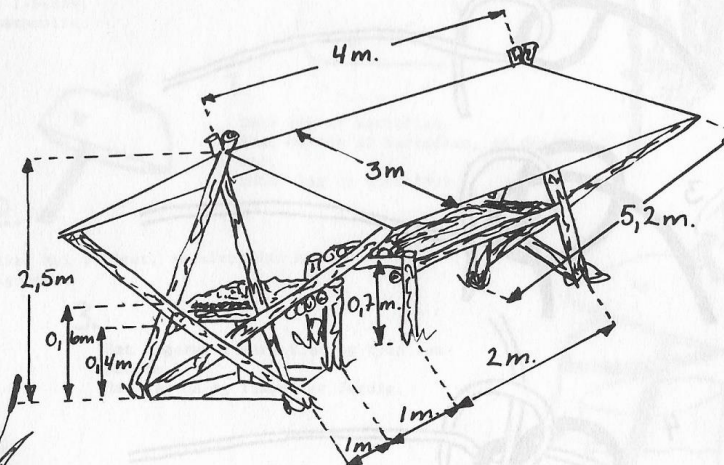
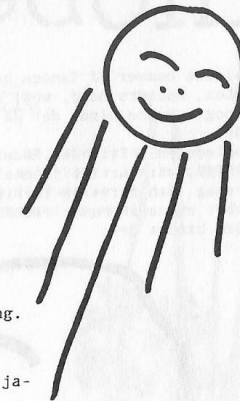

Tips

Læg en plade af metal eller rockwool mellem træstativ og jord, hvis I skal bruge bålstedet meget længe.

Der er ingen grund til at save unødigt i rafterne - lad de lange ender stritte ud og brug dem til tørrestativ o.lign.

Knobet

I sidste nummer af Tandem havde vi knobet, Hunters bend, med. Vi spurgte om nogle kunne binde det på en nem måde.

Troplederen i Erik den Røde, SØREN WARMING, var hurtigt fremme med et forslag. Han foreslår iøvrigt at give knobet et dansk navn: JÆGERKNOB. Sådan bindes det:

Knobet Hunter's Bend

Er det nyeste knob, der findes. Det blev opfundet af en engelsk læge i 1978. Ved en prøve blev det fastslået, at knobet ikke er så stærkt som en knude, men noget lunde lige så stærkt som et råbåndsknob.

VI HAR ET SPØDSMAL TIL DER! Hvordan kan det bindes på den mest enkle måde? Hvis I finder ud af det, så send os en forklaring til det, hvad den rigtige der viser, hvordan det skal gøres.

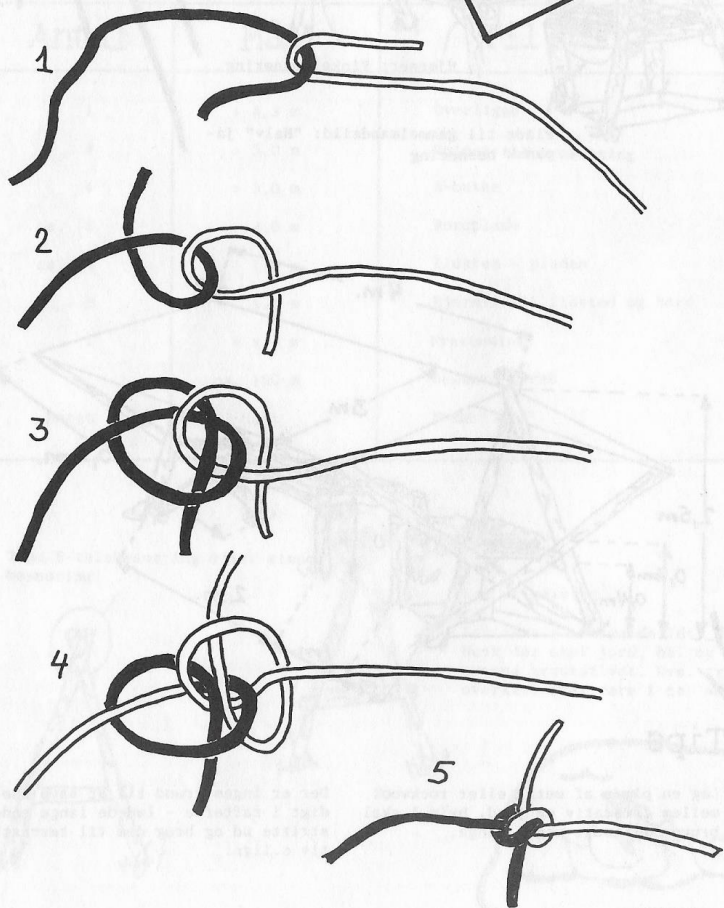

Kartoffel- lampe

Lysesiv:

30 - 80 cm. høj glat stængel.
Fjernblomstret kvast. Almindelig i
grøfter og på fugtige enge.
Blomstrer i juni og juli.

Er en simpel lampe, som er nem at lave.
Giv dine patruljemedlemmer til opgave at lave en kartoffellampe, som de skal medbringe til lejrbålet. Den er effektiv og meget mere hyggelig end lommelygten.

Materialer:

- 1 stor kartoffel.
- 1 gl. Dansk bager.
- 1 lysesiv.
- Lampeolie.

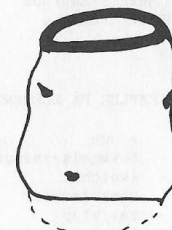

1.

Skær låg af kartofflen.
Skær bunden af kartofflen, så den kan stå.
Udhul låg og kartoffel.



2.

Skær hul i låget, så sivet kan komme igennem.

3.

Sæt bageret i kartofflen og fyld lampeolie i.
Sæt låg på og lampen er færdig.

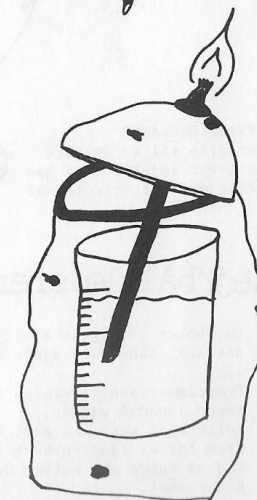

Alternativ:

Lav lampen af ler, og brug fåretalg istedet for olien, og lysesiv som væge.

BLIV ET MED NATUREN.

Lejrbål

Nr. 2 1997.

Ceremoni er et godt holdpunkt, specielt til at afslutte lejrbålet med - f.eks. en bestemt sang. Det skaber tryghed og en følelse af fællesskab.

Et godt lejrbål skal bestå af så mange elementer som overhovedet muligt.

JO FLERE ELEMENTER,
JO MERE VARIERET,
JO MERE SPÆNDENDE
FOR DELTAGERNE.

EKSEMPLER PÅ ELEMENTER

- sange
- bevægelsessange
- sketches
- konkurrencer
- råb/klap
- lejrteater
- lejrvavis
- oplæsningsbøger
- ceremoni

LEJRRAVIS oplæses fast ved lejrbålet, det giver en følelse af spænding og forventning.

BEVÆGELSSESSANGE får alle til at deltage aktivt i lejrbålet og kan skabe varme i en kold nat.

KONKURRENCER skaber morskab, og får spejderne til at deltage aktivt i programmet.

LEJRTEATER er en fortælling der oplæses, mens en gruppe optrædende fremfører det oplæste.

SANGE er selve grundpillen i et godt lejrbål - skaber en følelse af fællesskab.

RÅB/KLAP giver en god afslutning på de optrædendes numre - det skaber en god stemning.

OPLÆSNINGSBØGER er et godt indslag ved et lejrbål - specielt en fortsat historie.

Lejrbålslederens regelsæt.

1. Lejrbålet er dagens afslutning - det skal både være sjovt og alvorligt.
2. Programmet skal afvikles i hastigt tempo - undgå pauser.
3. Hellere et kort men godt lejrbål - frem for et langtrukket lejrbål.
4. Lad så mange som muligt deltage i programmet.
5. Du skal styre lejrbålet - du må ikke virke dominerende.
6. Sørg for, at alle kan se og høre hvad der sker - du undgår uro.
7. Giv altid et praj til de næste optrædende - forbyg pauser.
8. Præsenter altid omhyggeligt de enkelte programpunkter.
9. Syng en blanding af gamle og nye sange.
10. Tilpas hele tiden programmet efter forholdene - hvordan føler du stemningen.

tandem



PATRULJELEDERBLAD FOR
DET DANSKE SPEJDERKORPS

