

Redaktionelt

Vi prøver igen at lave idéer i regnbue-miljø.

At få spejderarbejdet til at hænge sammen er vigtigt. Det skal altså både være sjovt, have et mål, og give mulighed for at få nye praktiske færdigheder.

Kan I ikke bruge vores måde, kan I pille stumperne ud og bruge idéerne på en anden måde.

Desværre var der ingen billeder fra patruljer til dette nummer. Derfor har vi brugt billeder fra Plan 92.



Næste nummer kommer først lige efter sommerferien på grund af korpsets udsendelsesplan, så vi håber, at dette blad kan give idéer indtil da..

God arbejdslyst

Redaktionen

Indhold:

Redaktionelt	2
Spejderarbejde	3
Velvære	4-5
Morgengrim?	6-7
Olympiade	8-9
Opfinderhjørnet	10-11
Påskesjov	12-13
Tændstikflyvere	14-15
Knobet, linebold	16

Dead-line:

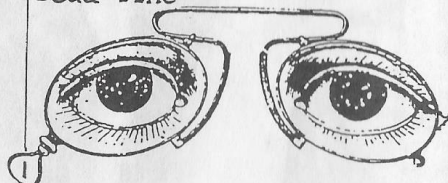

Næste frist for indlæg til Tandem er :
Den 18. april 1993.

Indlæg sendes til:
Jes Munk Jensen
Vester Alle 46, Laurbjerg
8870 Langå

Ide, tekst og tegninger:

Jes Munk Jensen (ansv.), Jens Kern-Hansen, Lene Rusholt, Henriette Clausen, Marianne Lang Mignon, Henrik Willadsen, Lene Poulsen og Bitten Pave Andersen.
TRYK Special-trykkeriet A/S, Viborg.

ISSN: 0108-7975

© Det Danske Spejderkorps, Lundsgade 6, 2100 København Ø.
Eftertryk kun tilladt med kildeangivelse.

Spejderarbejde

er også

oplevelser sammen med andre
at vælge et fælles mål
at få idéer, gøre tingene
mindre eller større...!

Jeg tror nu ikke,
de når i mål med deres
romerske stridsvogn.



Prøv en eller flere idéer
fra de følgende side.
Selv er jeg helt vild med den der
træklovs med ild i.



Måden vi gør tingene på er væsent-
lig. Det skal være sjovt at være
spejder, så måske skulle vi gøre
møder og ture mere festlige.

Velvære på lejrlpladsen

Husk:

Spader, sav, pressejern, stemmejern, sprit, snor/tov

Patruljens badekar

Verdens hurtigste spisebænk

Leg: Grinecirklen

Puuküünal - kævlelygte

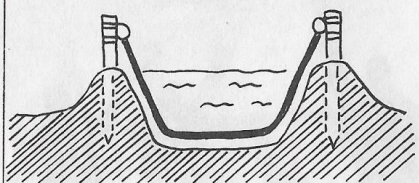

Patruljens badekar

Grav et firkantet hul, så stort som energien og patruljens størrelse kræver det. (Dybde ca. 80 cm)
Bank en pæl i hvert hjørne, og forbind pælene med rafter.
Hullet fores med en (vandtæt) pressejern og badekarret er nu klart til påfyldning af vand.

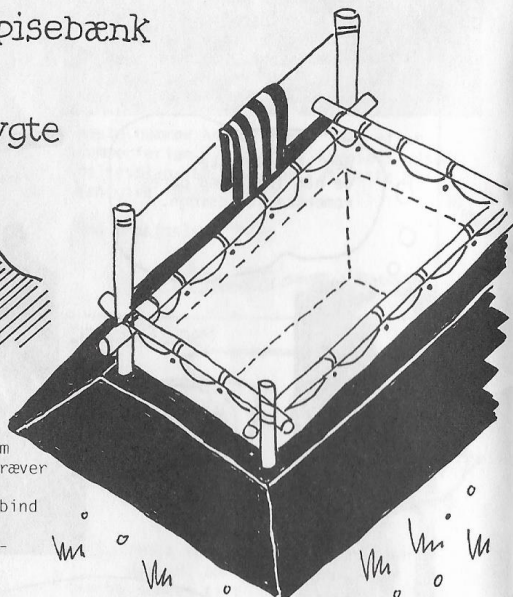

Varmt vand

Vandet kan evt. opvarmes af solen, i gryder over bål, i en Storm P.-vandvarmer (spejderlex s. 69) eller ved hjælp af varme sten.
Sten opvarmes i et glødebål og dumpes i vandet. Stenene vil så efter nogen tid have afgivet deres varme til vandet.
Hvis pressejernen er af kunststof, bør den beskyttes med et lag sand eller rafter i bunden af badekarret.
Pas i øvrigt på tærne, så længe stenene stadig er varme!

Verdens hurtigste spisebænk

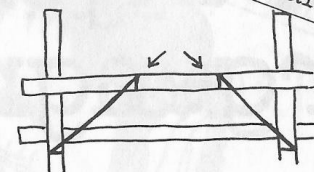
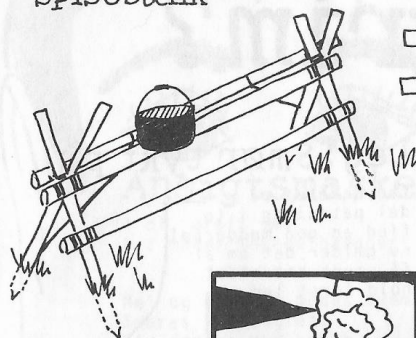

tur/lejr

Medvirkende til patruljens velvære er også at sidde godt under spisingen. Her er en lynhurtig løsning, hvis tiden ikke tillader et større, traditionelt spisebord.



Grinecirklen

Efter en overdådig frokost er en passende stilfærdig leg: grinecirkel. En starter med at lægge sig ned på jorden, derefter en anden med sit hoved på den førstes mave, osv. til der er dannet en cirkel. Når alle ligger, begynder I at fortælle sjove vittigheder. Er der først en i cirklen, der begynder at grine, vil det forplante sig til resten af cirklen.

Puuküünal/ kævlelygte til aftenhyggen

Find en stor kævle på ca. 30-40 cm i diameter.

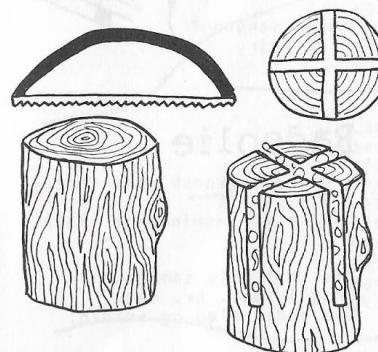

Sav 4 riller i den ene ende, 2 og 2 vinkelret på hinanden. Stop ca. 10 cm fra bunden af kævlen.
Mellemrummet fjernes med stemmejern, så der fremkommer 2 brede riller på ca. 1-2 cm's bredde.
Spånerne fra mellemrummene vædes med sprit og kommes tilbage i rillerne.
Man kan nu tænde sin "Puuküünat", der brænder smukt og længe.

Prøv også ...

- primitiv sauna og varmt brusebad (Spejderlex s. 69)
- body building-center (Tandem nr. 2 1988)
- liggestol (Tandem nr. 3 1990)
- hængekøje (Tandem nr. 1 1991)

Patruljen morgengrim?

Badeolie
Urtetandpasta
Ansigtsmaske
Læbebalsam
Creme
Leg: Smør tykt på
Sang

Husk

- Skål
- Spatel
- Badetøj
- Gryde
- Piskeris
- skeer, gaffel

Æsteriske olier:
(købes hos Matas)

- Lavendelolie
- Rosenolie
- Eucalyptusolie
- pebermynteolie

Sang

Nr. 57 i "Vores sangbog"
Det er idag et vejr.

Leg: Smør tykt på

tag badetøj på
del patruljen i to
find en god mudderpøl
nu gælder det om at
få smurt det andet
hold først ind.

Badeolie

4 dl. amerikansk olie (Matas)
1/4 l. sprit
3-4 spsk. jasmin olie (Matas)

Pisk det hele sammen.
Brug 1 spsk. pr. bad.
Gør huden blød og smidig.

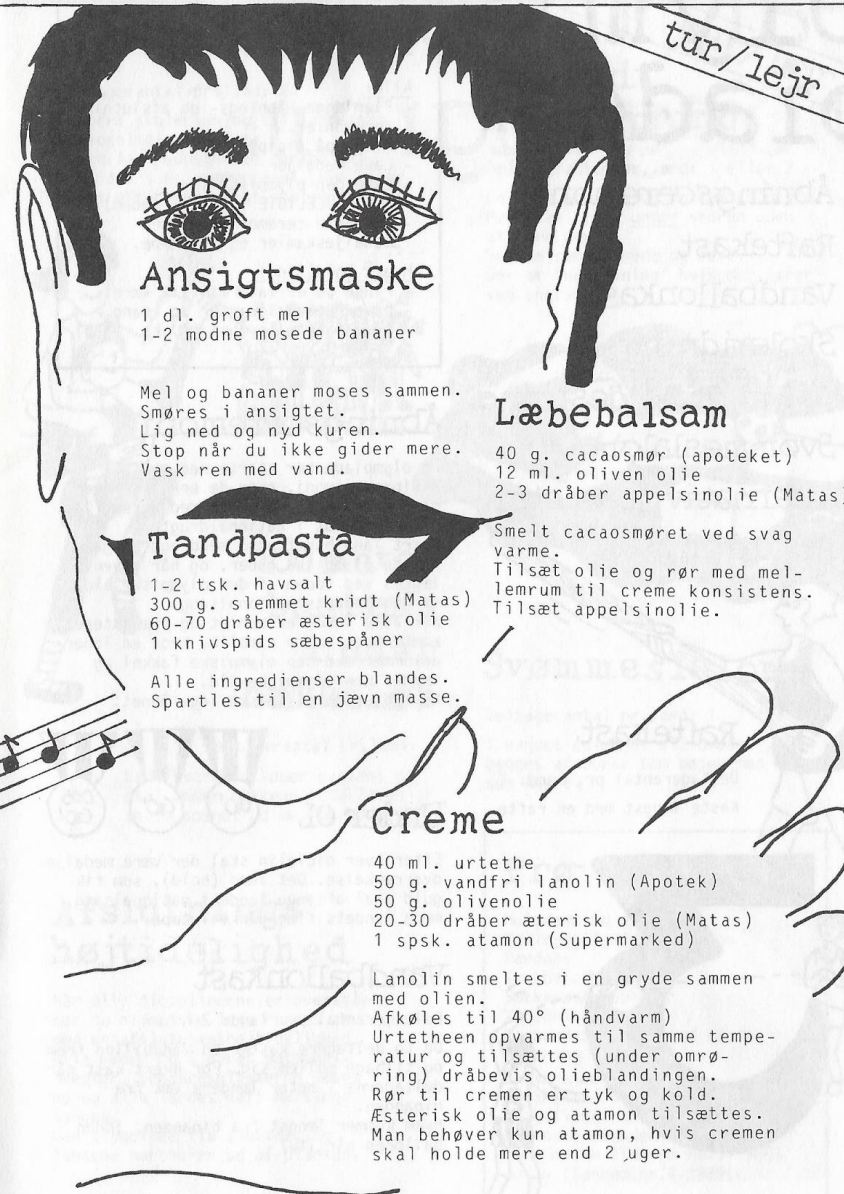

Ansigtsmaske

1 dl. groft mel
1-2 modne mosedede bananer

Mel og bananer moses sammen.
Smøres i ansigtet.
Lig ned og nyd kuren.
Stop når du ikke gider mere.
Vask ren med vand.

Tandpasta

1-2 tsk. havsalt
300 g. slemmet kridt (Matas)
60-70 dråber æterisk olie
1 knivspids sæbespån

Alle ingredienser blandes.
Spartles til en jævn masse.

Læbebalsam

40 g. cacaosmør (apoteket)
12 ml. olivenolie
2-3 dråber appelsinolie (Matas)

Smelt cacaosmøret ved svag
varme.
Tilsæt olie og rør med mel-
lemrum til creme konsistens.
Tilsæt appelsinolie.

Creme

40 ml. urtethe
50 g. vandfri lanolin (Apotek)
50 g. olivenolie
20-30 dråber æterisk olie (Matas)
1 spsk. atamon (Supermarked)

Lanolin smeltes i en gryde sammen
med olien.
Afkøles til 40° (håndvarm)
Urtetheen opvarmes til samme tempe-
ratur og tilsættes (under omrø-
ring) dråbevis olieblandingen.
Rør til cremen er tyk og kold.
Æterisk olie og atamon tilsættes.
Man behøver kun atamon, hvis cremen
skal holde mere end 2 uger.

Olym - piade

Åbningsceremoni

Raftekast

Vandballonkast

Skoleridning

Omvendt højdespring

Svømmeslalom

Alternativ 100 meter

Afslutning



Raftekast

Deltagerantal pr. land: 1
Kaste længst med en rafte.

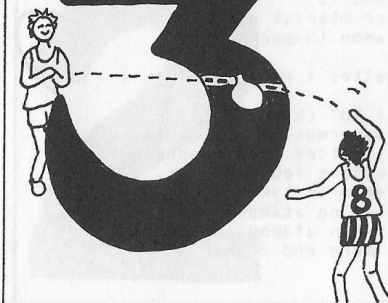

Husk - før OL

- Alle:
- Planlægge åbnings- og afslutning ceremonier.
 - Finde på discipliner.
 - Lave medaljer
 - Lave den olympiske ild (se KÆVLELYGTE i dette Tandem)
 - Indrette ceremoniplads med medaljeskamler og lignende.
- Hvert hold(land):
- Finde på et land man vil være.
 - Lave nationaldragter og -sang.
 - Lave nationalsymbol (f.eks. flag)

Åbningsceremoni

En olympiade bør starte med en flot åbningsceremoni, hvor de enkelte lande marcherer ind på pladsen med deres flag. Alle er klædt i nationaldragter. Hvert land har f.eks. medbragt en gave til de olympiske guder, og når gaven lægges ved foden af den olympiske ild, synges landets nationalsang. Når alle lande er samlet og præsenteret, kommer det store øjeblik, hvor en løber ankommer med den olympiske fakkel og tænder den olympiske ild. Hermed er de olympiske lege åbnet!

Under OL

Efter hver disciplin skal der være medaljeoverrækkelse. Det land (hold), som fik guld skal afsynge landets nationalsang, mens landets flag går til tops.

Vandballonkast

Deltagerantal pr. land: 2

De to deltagere kaster en vandballon frem og tilbage mellem sig. For hvert kast går deltagerne 1 meter længere væk fra hinanden.

Hvem kommer længst fra hinanden, inden ballonen går itu?



Skoleridning

Deltagerantal pr. land: 2

Valgfri skoleridning til landets nationalmelodi/-sang. Hvert land udpeger en person til at sidde i et dommerpanel, der giver point efter hvor flot skoleridningen er.



100 meter baglæns under hækkeløb

Deltagerantal pr. land: 1

Løb, hvor man løber baglæns og skal under hækkene (som laves af snore spændt ud mellem pinde).

Afslutnings højtidelighed

Når alle disciplinerne er overstået bør de olympiske lege rundes af med en afslutningshøjtidelighed. Alle møder op i deres nationaldragter. Landsresultaterne læses op og alle landes nationalsange synges.

Den olympiske ild slukkes, og landene marcherer ud af pladsen.

Omvendt højdespring

Deltagerantal pr. land: 1 eller 2

En snor spændes ud mellem to pinde. Man skal krybe under snoren uden at røre den. Snoren sænkes mere og mere. Der er "nedrivning" hvis man rører ved snoren.

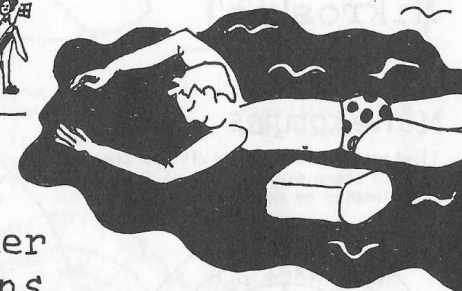

Svømmeslalom

Deltagerantal pr. land: 1

I vandet udlægges slalombaner, som bygges af dunke som bøjer med sten som ankre.

Prøv også ...

Hulgravning
Volleyball med en ballon
Pardans
Krabbefodbold
Sækkevæddeløb
Vanddrinking
Rugbrødsspising med pinde
3-spring
Baglænslængdespring
Bolakast (Tandem nr.1-1988)
Drageflyvning
LaCrosse (Tandem nr.3-1988)
Fang musen (Tandem nr.3-1989)
Jo-Jo (Tandem nr.4-1989)

Opfinder-hjørnet

Månekompas Kompas Mikroskop

MATERIALER:

- Pap
- Saks.
- Papirbinder (balletben).



Månekompas

- 1) Lav 2 papskiver som vist på tegningerne. Den store skal være ca. 5,0 cm i diameter og den lille ca. 3,5 cm.

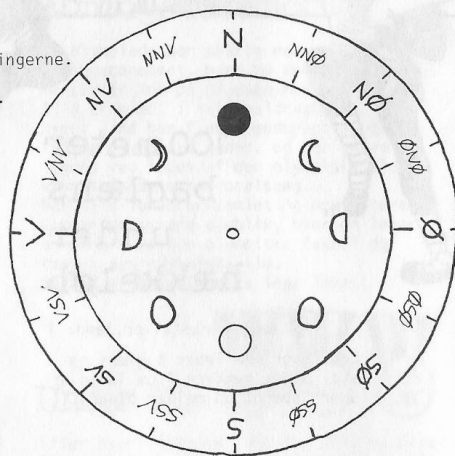
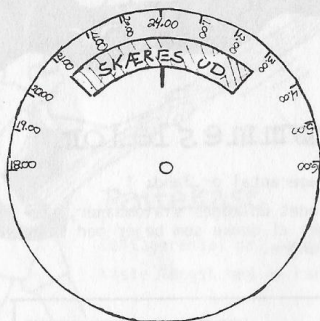

- 2) - Drej skiven indtil aftenens månefase ses i "vinduet" ud for stregen.
- Se på dit ur hvad klokken er. Drej derefter hele kompasset, så klokkeslettet peger mod månen på himlen.
- Verdenhjørnerne fremgår nu af den underste papskive.
- God fornøjelse - til orientering kan det oplyses, at månen er den lysende klat på himlen, der til forveksling ligner en grøn ost.

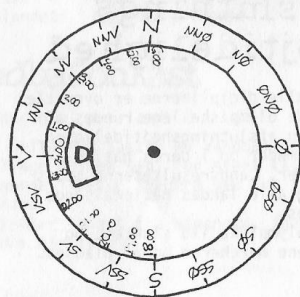

Kompas

Nye ideer

A

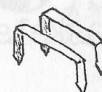

B

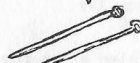

C



D

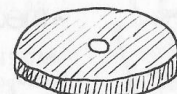

E

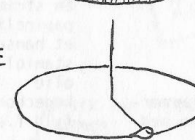

F

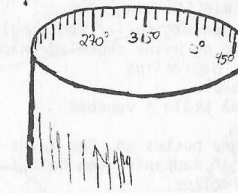

A 2 stk. aluminiumsblæk (ca. 0,5x0,25x3,5 cm.)

B 2 stk 1" stålsøm.

C Aluminiumsblæk (ca. 0,5x0,5x3,5 cm.)

D Korkprop.

E Ca. 20 cm kobbertråd (1 mm).

F Plastik-krus eller lignende.

Spidserne ombukkes på bagsiden.

2) De 2 strimler A presses ligeledes gennem D og de 2 stålsøm skydes ind under strimlerne A.

3) Sømmene er i forvejen magnetiseret på en stærk magnet.

4) Kobbertråden bukes langs krusets kant og føres op midt i korkproppen.

Tråden skal forhindre "nålen" i at glide op af krusets kant.

5) Gradinddelingen laves på krusets inderside.

6) "Nålen" anbringes på kobbertråden E

7) Påfyld vand - for dette er jo et væskekompass.

1) Pres det brede stykke aluminiums nedbøjede spidser gennem D. Det lille hul i strimlen C, skal sidde i korkskivens centrum.

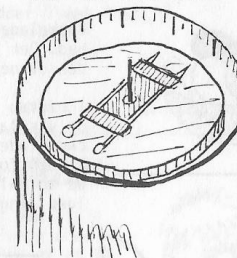

Mikroskop

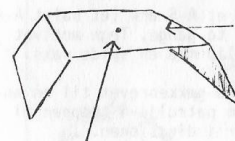

Her bores et fint hul. Prikkes evt. med et tyndt søm.

Bukket "konservesdåseblæk" - bukket således at højden kan reguleres ved simpelt tryk.

Glasplade

Objektet der skal betragtes

Spejl der kan reflektere lyset fra lampen

Vanddråbe

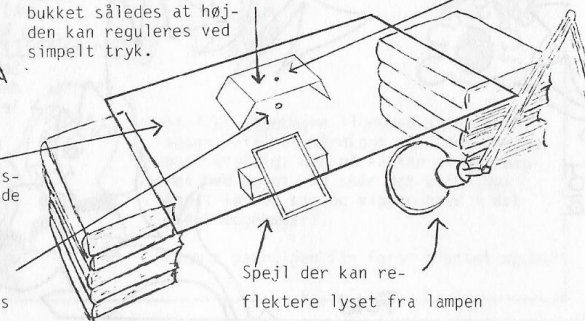

Påskesjov

Chokoladeæg

- massive

MATERIALER:
små hønseæg (eller vagtelæg)
brune og hvide chokoladeknapper
nål, papirclips
madpapir
2 små skåle i vandbad

Æggene pustes ud. Der laves et krømmerhus af madpapir, som holdes sammen med papirclips.

Chokoladen smeltes i hver sin skål over vandbad. Chokoladen hældes i æggene gennem krømmerhuset, skiftevis hvid og brun så æggene bliver spraglede.

Æggene køles ned. Når de er helt hårde, pilles skallen forsigtigt af, og æggene er spiseklare.

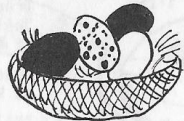

Kodegækkebrev

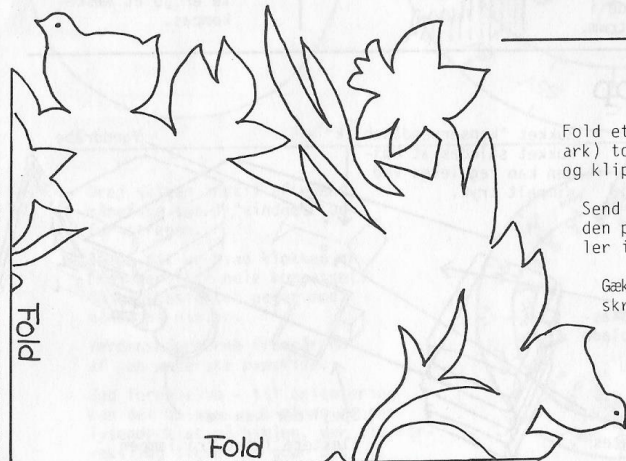

Fold et A-5 ark (et halvt A-4 ark) to gange. Tegn motivet og klip med en spids saks.

Send gækkebrevet til en anden patrulje i troppen eller i divisionen.

Gækkebrevet kan f.eks. skrives som en kode.

PRØV DET!

Hvem får flest påskeæg???

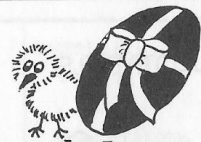

- med overraskelser

MATERIALER:
gips
en strimmel karton
papirclips
et hønseæg, vagtelæg eller træ-æg
staniol
olie
kogechokolade eller mælkechokolade
fyld f.eks.: marcipan, nougat, nødder eller hva' med en kode!
skål i vandbad

Kartonstrimlen lukkes sammen med papirclips. I noget sand støbes en gipsform. Mens gipsen er våd laves et aftryk af et halvt æg. Når gipsformen er helt tør beklædes formen med staniol, som glattes helt ud og pensles med olie.

Chokoladen smeltes i skålen over vandbad. Der hældes chokolade i formen, så den danner en skål. Afkøles.

I midten puttes fyldet i. På tilsvarende vis laves den anden halvdel. Når chokoladen er kold pensles chokoladekanten forsigtigt med varm chokolade. De to halvdele lægges sammen og afkøles igen. Ægget kan pyntes med en sløjfe.

Påskekyllinger

MATERIALER: gult karton
orange karton (næb og fødder)
gule fjer
lim
evt. papirclips og tape

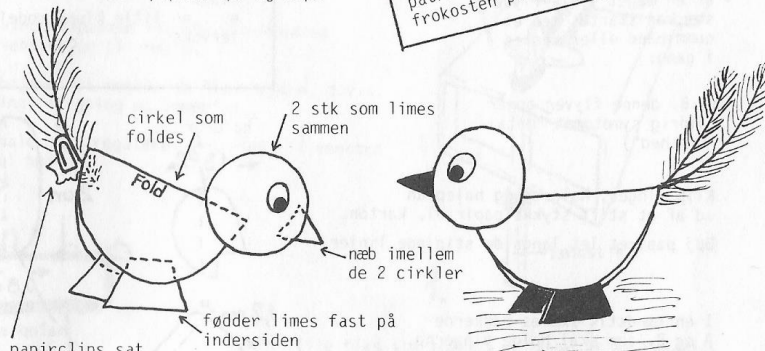

Evt. papirclips sat fast med tape, hvis kyllingen vipper

EN STÅLTRÅDS-PÅSKEKYLLING
FINDES I TANDEM NR. 1 1988

Nye idéer

Skriv evt. navn på kyllingernes krop og brug dem som bordkort til patruljens påskefest, ved påskefrokosten på patruljeturnen o.s.v.

Påskelege

Hare - kast

Klip en hare ud af kraftigt pap. Stil den op ad noget, men dens lange ører skal være fri, for det gælder om at få flest ringe til at lande om harens ører. Ringene laves af tov som kordelringe (se Spejderlex s. 220)

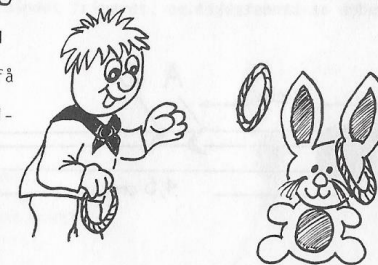

Puste - æg



Stil to æggebægre lige ved siden af hinanden. Stil et hårdkogt æg i det ene og pust kraftigt ned på kanten af æggebægre med ægget. Nu sker det utrolige: Ægget løfter sig og vipper over i det andet æggebæger!

Hvem i patruljen får først flyttet ægget?

Tændstik-flyver

materialer:

papir eller karton
tændstikker og tændstikæske
saks og kniv
lim
elastik
evt. en lille klump modellervoks

- er en meget lille flyver, som kan startes med et gummibånd eller kastes i gang.

(N.B. denne flyver opnår aldrig symptomet "metal-træthed")

Klip vinger, haleror og haleplan ud af et stift stykke papir el. karton.
Bøj papiret let langs de stiplede linier.

I en tændstik skæres hakkerne A og B, som skal holde vingerne, og en revne i den ene ende til haleroret.

Sæt den midterste del af vingen ind i hakkerne, og lim haleplanet fast på enden af tændstikken.
Lim også haleroret fast i revnen, i enden af tændstikken.

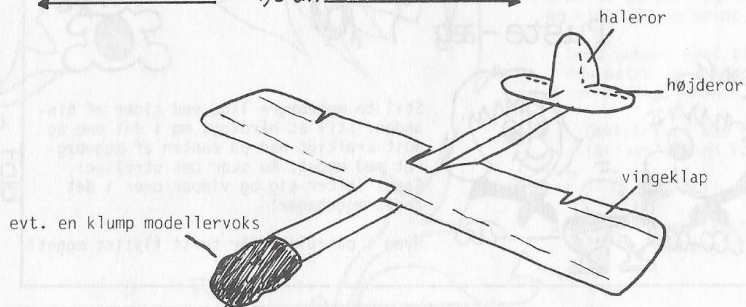
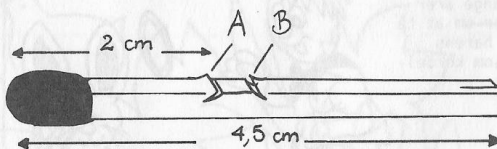
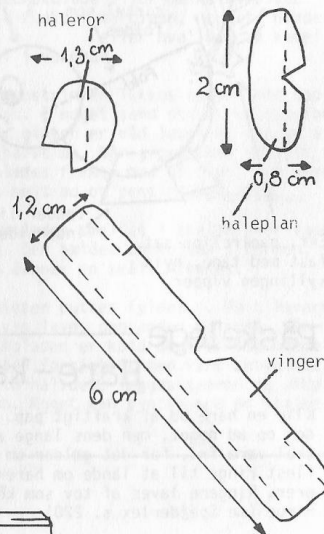

Flyvning:

Prøv at kaste flyveren. Du er heldig, hvis den flyver første gang. Som regel skal der bruges lidt tid på at stille på vingeklapper, haleror og højderor.

Med vingeklapperne reguleres krængning til venstre og til højre.

Med højderoret reguleres flyvehøjden, d.v.s. dykning, stigning og loopning.

Med haleroret reguleres drejning til venstre og til højre.

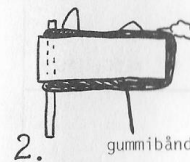

3.



Prøv dig frem med forskellige vingeformer. Modellerne, der har de mindre vinger, især overlydstypen Concorde, skal startes fra æsken; dem kan man ikke starte ved kast.....

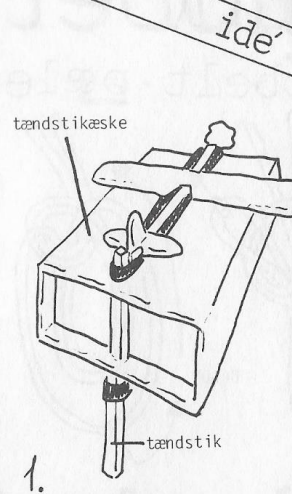
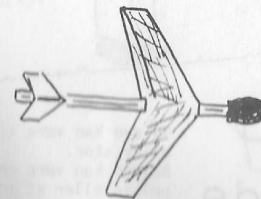

1.

En lille fiks startbane kan laves af en tændstik, en tændstikæske og et gummibånd.

1. Flyveren er klar til start
2. Træk tændstikken ned
3. Gummibåndet frigøres, og flyveren farer afsted

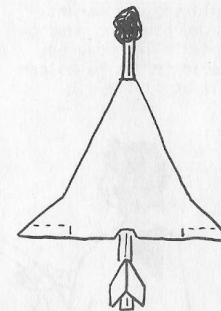

Knobet

Dobbelt pælestik

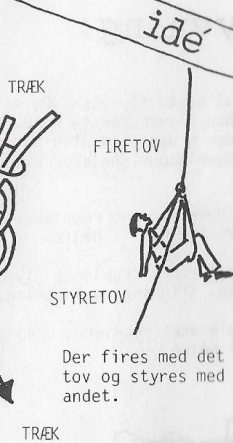
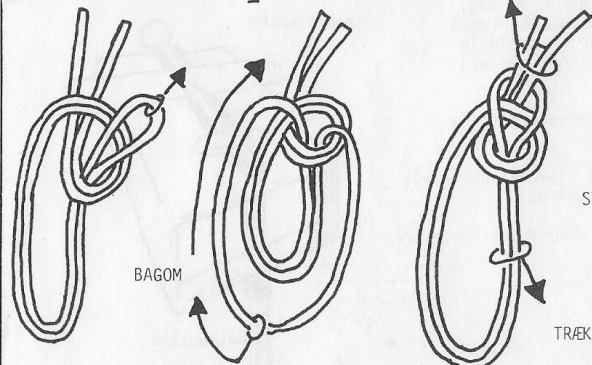

Der fires med det ene tov og styres med det andet.

VELEGNET TIL NEDFIRING

Linebold

Træning

Hold snorene stramt. Bevæg hænderne udad og indad eller opad og nedad for at få bolden til at flytte sig.



FÅ BOLDEN I SPANDEN, ELLER FÅ BOLDEN TIL AT BEVÆGE SIG FRA PERSON TIL PERSON

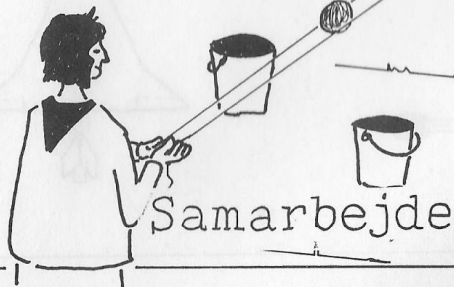

Samarbejde

Bolden kan være lille eller stor. Bolden kan være en appelsin eller et æg. Snorene kan udskiftes med rafter.

tandem



PATRULJELEDERBLAD FOR
DET DANSKE SPEJDERKORPS

