

Redaktionelt

Da der, som I måske har bemærket, for øjeblikket ikke er noget Impuls-hæfte om signalering på markedet (vi afventer det "indre"), er der "nogen" et eller andet sted i Det danske Spejderkorps, der har ønsket, at få et materiale på gaden.

Tandem-redaktionen, som er en samling af uforbedrelige optimister, der aldrig går af vejen for en konkret opgave, har taget udfordringen op.

Resultatet kan I se i dette EKSTRA-NUMMER, hvor vi har samlet en lille pose blandede bolcher (ideer), der alle har

været dyppet i den store tønde med overtræksmassen - mærket signalering.

Da vi jo ikke har samme smag alle sammen, kan det være, at I finder nogle af bolcherne lidt syrlige - dem må I så spytte ud igen, og prøve et af de andre.

Vi håber dog, at bolcherne kan spises, og skulle der være nogle i mellem, I synes smager ekstra godt, har I hermed vores tilladelse til såvel at sluge dem som til at sutte på dem, så de holder noget længere.

Velbekomme
Redaktionen

Indhold

Redaktionelt	2
Maskinmorse	3
Lysmorse	4
Lydmorse	5
Morseri	6-7
Morseindlæring	8-9
Lav signalflag	10
Signalregler	11
Flere signaler	12-13
Koder	14-15
Beskedjagt	16

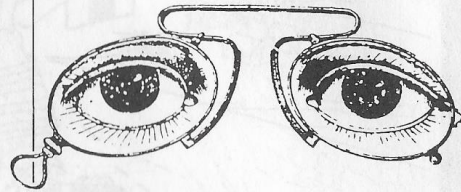

Tandem EKSTRA

Ide, tekst og tegninger:

Jes Munk Jensen (ansv.), Jens Kern-Hansen, Henriette Clausen, Lene Rusholt, Marianne Lang Mignon og Henrik Willadsen.

TRYK: Special-trykkeriet A/S, Viborg.

ISSN: 0108-7975

© Det danske Spejderkorps, Lundsgade 6, 2100 København Ø.
Eftertryk kun tilladt med kildeangivelse.

Maskinmorse

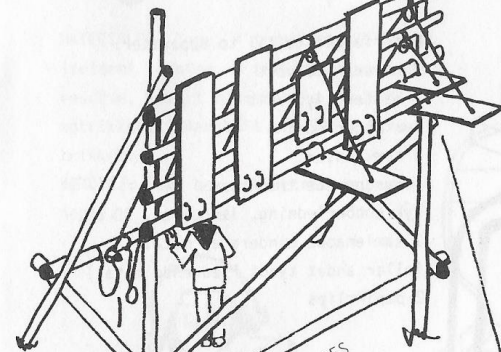

VÆRKTØJ: Bidetang, sav,
Borsving m/bor,
evt. dyveljern

MATERIALER:

- 6 rafter a 2,5 m
- 5 rafter a 3,5 m
- 2 rafter a 2 m
- 5 træpløkke
- 10 trisser
- 5 stk. masonit 30x75 cm
- 5 stk. masonit 30x45 cm
- 20 besnøringer
- snor til træk
- kraftig ståltråd

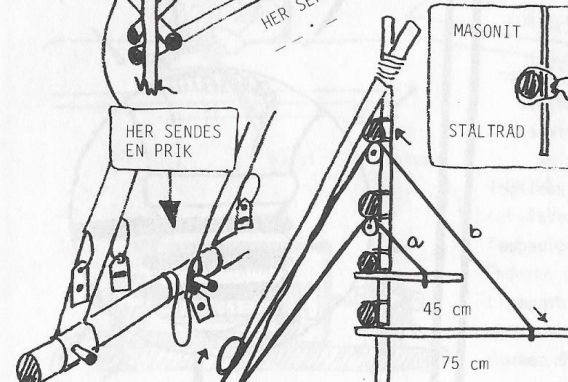

BYGGEFORSLAG:

Byg først forsiden. Fastgør trisser, snore og morseplader. Grav 2 huller og rejst forsiden. Byg derefter de skrå sidestykker og sæt bagraften på. Tilsidst monteres snorene så længderne passer. Denne konstruktion kan sende et bogstav af gangen.

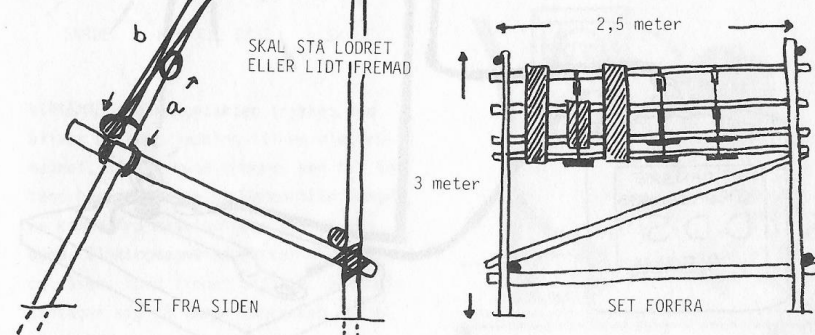

Lysmorse

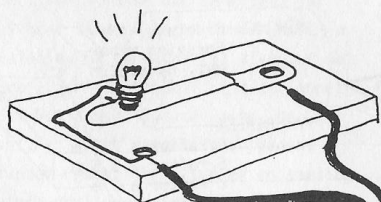

VIRKEMÅDE:

Når du er klar ved apparatet, skubber du metal-binderen ind under pæren.

Hvis begge er i denne stilling vil pærene tændes på halv styrke. Den, der starter med at sende flytter sin metal-binder henover skruen(S). Du sender på sædvanlig måde prikker og streger(Husk opholdene imellem prikker og streger skal være tydelige) Efter afsendt melding drejes metal-binderen tilbage under pæren og begge pærer tænder på halv styrke.

Nu ved modtageren, at signaleringen er slut. Modtageren kan nu svare eller stille spørgsmål ved at gøre på samme måde.

Materialeliste til to apparater:

- 2 pærer 4,5 volt
- 1 batteri 4,5 volt
- forlængerledning
- 2 træklozser
- 4 rundhovede træskruer
- Tyk kobberledning, længde ca. 30 cm.
- 2 samlemappe bindere af metal (eller andet tyndt fjedrende metal)
- 2 papirclips

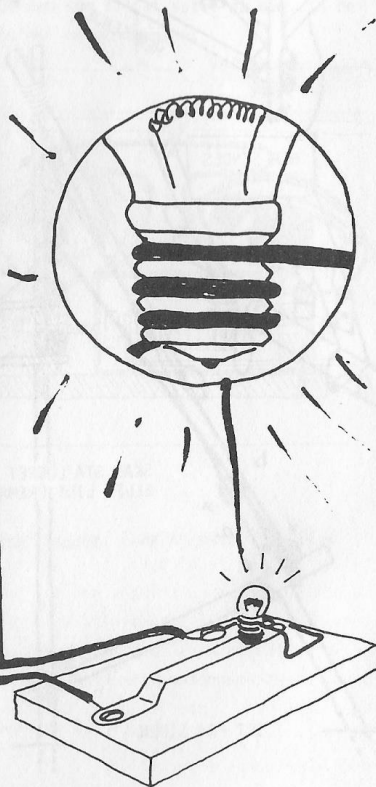

Lydmorse

MATERIALER: Tape, 4 træskruer, 2 clips, isoleret ledning, 3 træklozser, konserverdåse, 1 kort maskinskruer af JERN + 2 møtrikker, 1 langbolt af JERN + 2 møtrikker.

VÆRKTØJ: Sav, bor, skruetrækker, svensk nøgle.



JERNBOLT højst 1 mm afstand

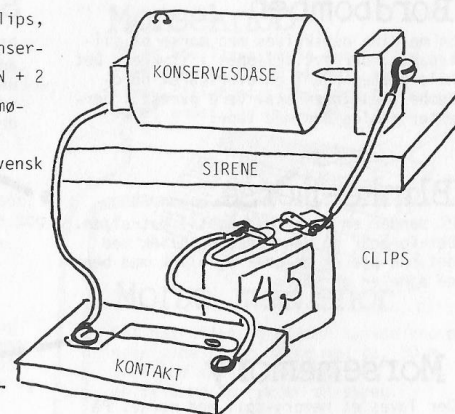

METALBÅND FRA SAMLEMAPPE

BYGNING: Skær træklozserne ud. Bemærk det lille hak, der skal holde dåsen fast. Boltet vikles med ledning (2 lag). Enderne gøres fast med tape. Det er vigtigt, at afstandene mellem bolt, dåse og maskinskruer kan justeres. Derfor samles dåse og bolt-stykke først.

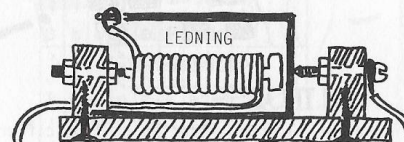

SKRUE HAK TIL DÅSE SKRUE

VIRKEMÅDE: Når kontakten trykkes ned bliver bolt og ledning til en elektromagnet. Dåsens bund trækkes hen til boltens hoved. Nu kan strømmen ikke længere komme fra maskinskruen til dåsens bund. Elektromagneten virker ikke mere, og dåsens bund vipper tilbage. Det hele gentager sig så længe kontakten holdes nede. Den høres en grim lyd.

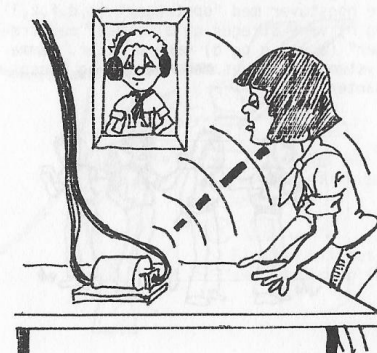

Morseri

Bordbomben

En melding nedskrives med morse på silkepapir, der evt. klippes i stykker. Det hele puttes ned i en overskåret bordbombe (meldingen skal være øverst). Derefter samles den med tape.

Blinke-morse

Pl sender en morsemelding til patruljen. Det foregår på den måde, at blink med det ene øje er en prik og blink med begge øjne er en streg.

Morsememory

Der laves et memory-spil med morse. På små brikker skrives et bogstav, således at til hver brik med et almindeligt bogstav svarer en brik med bogstavet skrevet på morse (tallene kan også tages med). Alle brikkerne blandes og lægges på bordet med bagsiden opad. Man vender nu på skift 2 brikker. Hvis bogstaverne på brikkerne passer sammen, må man igen. Den spejder, som har flest stik har vundet.

Bogstavsmorse

Lav en række bogstaver i tilsyneladende meningsløs sammenhæng. Her kan f.eks. alle bogstaver med "opstreger" (t,d,f,k,l og b) være streger og alle med "nedstreger" (p,y,j,g og q) være prikker. Samme system kan bruges med vokaler og konsonanter.

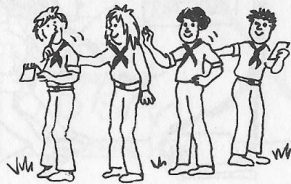

Spejlvendt morse

Pl møder naturligvis i god tid... og anbringer en morsemelding under bordet. Under mødet anbringes et spejl på gulvet, og så gælder det om at modtage den spejlvendte melding.

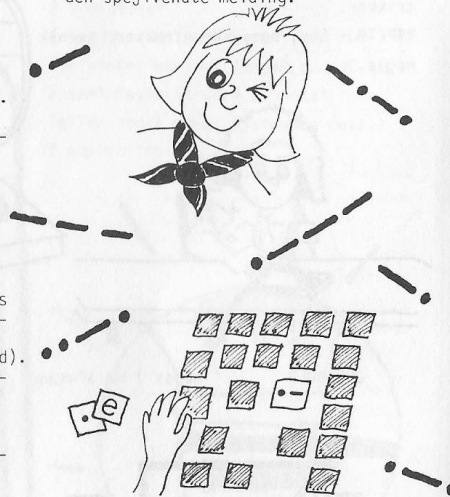

Talmorse

Lav en talkode, sådan at et lige ciffer er en streg, og et ulige ciffer er en prik f.eks. S-0-M-M-E-R :
 735-464-82-48-3-165.
 .../-/--/--/--/././...//

Morsebankeleg

Patruljen dels i 2 hold, som står på 2 rækker. Den forreste løber hen og trækker en seddel med et ord el. et bogstav, løber tilbage i rækken (bagest) signalerer på ryggen af den foranstående. (Let slag med flad hånd = streg, let slag med knyttet hånd = prik). Bogstavet el. ordet signaleres på denne måde op igennem hele rækken til den første, som skriver det ned. Denne tager nu et nyt ord/bogstav og legen fortsætter til alle i rækken har prøvet at sende. Hvem bliver først færdige?

... og mere morse

Morsepostkort

Et postkort udleveres eller sendes til patruljemedlemmerne med en hilsen på, eller en ligegyldig oplysning. På kanten af kortet er morsemeldingen skrevet.

Tipskupon

Morsekoden er skrevet på en tipskupon, således at 1 = prik, 2 = streg, X = bogstavmellemlinje og XX = ordmellemlinje.

Morseknob

På et tov laves nogle knob eller stik f.eks. et knob for en prik og to for en streg, eller et slags knob for en prik og et andet for en streg.



Længste ord

Medbring et par æsker tændstikker og nogle gule ærter eller lignende. Hvem kan hurtigst lave det længste ord på morse med tændstikkerne som streger og ærterne som prikker.

Tændstiksmorse

Flæk en tændstik med en tyndbladet kniv. Skriv en morsemelding med kuglepen, og lim den sammen med klar lim. Lægges i en tændstikæske.

!	!	!	!	!	!	!	!	!	!	!	!
a	b	c	d	e	f	g	h	i	j	k	
1	m	n	o	p	q	r	s	t	u	v	
y	æ	ø	å	a	b	c	d	e	f	g	
h	i	j	k	l	m	n	o	p	q	r	
s	t	u	v	y	æ	ø	å	a	q	b	
d	e	f	g	h	i	j	k	l	m	n	

Morse med snor

Del patruljen og placér halvdelen på hver side af en bakke med ca. 50 m snor som eneste forbindelse. Et ryk er en prik og to ryk er en streg.

Morsebanko

Lav et bankospil med morse, således at en læser et bogstav op og de andre har bankoplader med morsebogstaver.

Morsefløjte



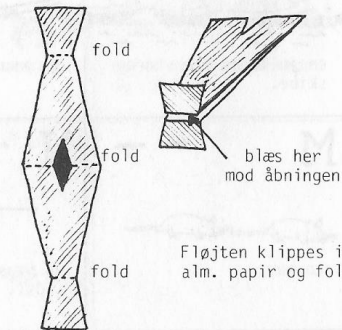









Lav morsefløjter og send meldinger til hinanden med dem, således at et kort fløjt er en prik og et langt fløjt er en streg.















Morsedomino

Der laves dominobrikker som vist. Efter tur lægger man en brik, dersom man har en, der passer til en af de andre, som er slutbrikker.

Morse-

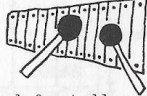
<p>A · - -</p>  <p>et anker i kæde.</p>	<p>B - · · ·</p>  <p>en bjørn med tre unger.</p>	<p>C - · - ·</p>  <p>to citroner på hver sin kvist.</p>
<p>D - · ·</p>  <p>en dolk og to bloddråber.</p>	<p>E ·</p>  <p>et es.</p>	<p>F · · - ·</p>  <p>to ferskner, et græskar og en nød.</p>
<p>G - - ·</p>  <p>to grise foruden en gås.</p>	<p>H · · · ·</p>  <p>fire hindbær.</p>	<p>I · ·</p>  <p>to isbjørne snuder.</p>
<p>J · - - -</p>  <p>en jolle og tre store skibe.</p>	<p>K - · -</p>  <p>en knude midt på en snor.</p>	<p>L · - · ·</p>  <p>lakriiidskonfekt.</p>
<p>M - -</p>  <p>to mus.</p>	<p>N - ·</p>  <p>en nipsenål med hovedet sidst.</p>	<p>O - - -</p>  <p>tre orme.</p>

indlæring

<p>P · - - · -</p>  <p>to Palmer med faldende frugter.</p>	<p>Q - - - · -</p>  <p>to Quinder, en stol og et bord.</p>	<p>R · - · -</p>  <p>en roe, en hakke og en roe.</p>
<p>S · · ·</p>  <p>tre stjerner.</p>	<p>T -</p>  <p>en tankestreg.</p>	<p>U · · -</p>  <p>to ure, det sidste med kæde.</p>
<p>V · · · -</p>  <p>tre vinglas og en karaffel.</p>	<p>W · - · -</p>  <p>en Whisky og to sodavand.</p>	<p>X - · · -</p>  <p>to xylofon-køller.</p>
<p>Y - · - -</p>  <p>en Yalenøgle i dobbelt snor.</p>	<p>Z - - · ·</p>  <p>to zebraer og to føl.</p>	<p>Æ · - · -</p>  <p>en ælling med sin mor og nok 'n en.</p>
<p>Ø - - - ·</p> <p>O og E</p> <p>et O og et E.</p>	<p>Å · - - - ·</p> <p>A - A</p> <p>to A'er med en bindestreg i mellem.</p>	

Lav signalflag

Materialer

- 2 stykker stof (1 rødt og 1 hvidt) ca. 60 cm X 60 cm
- 4 stk lister (længde: 65 cm, bredde: 2 cm, tykkelse: 5 mm)
- 2 stk vingemøtrikker samt 2 bolte
- sandpapir og bor (samme str. som bolte)
- rød eller hvid tråd
- symaskine, saks, knappenåle.

Sådan gør du

- 1) Klip 6 stykker stof (3 røde og 3 hvide) str. 18 cm X 50 cm.

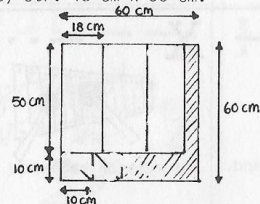

- 2) Læg de 6 stykker sammen, således at det ene flag bliver hvidt, rødt, hvidt og det andet flag rødt, hvidt, rødt.



- 3) Sy derefter stofstykkerne sammen (du har ca. 1 cm sømrum på hvert stofstykke).

- 4) Buk kanterne ind 1 cm, 2 gange (dobbel ombukning), og sy derefter rundt langs kanterne.

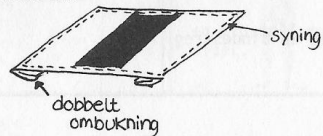

- 5) Af de stofstykker der er til rest ved klipningen, laves 4 stk hjørner til hvert flag (se tegningen).

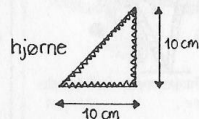

- 6) Hjørnerne zigzag'les rundt i kanten, og sys herefter på flagets forside, som vist på tegningen herunder.

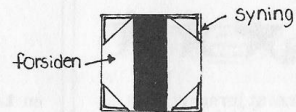

- 7) Hjørnerne vendes rundt, så de kommer til at sidde på bagsiden af flaget.

- 8) Fremstil nu afstivningen til flagene. Tag 2 lister og slib dem til i enderne, således at de passer præcis i længden, samt således at de ikke ødelægger stoffet.

- 9) Bor hul i midten af de 4 lister, således at de kan spændes sammen 2 og 2 med 1 bolt og en vingemøtrikke.

- 10) Pres herefter afstivningen ind i de 4 hjørner på hvert flag.



- 11) Morseflagene er nu klar til brug.

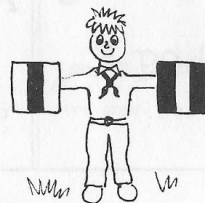

Signal-regler

Når I afsender en melding med signalflag eller -plader, er det vigtigt, at modtageren kan se afsenderen tydeligt:

- I må ikke falde sammen med baggrunden også kaldet naturen.

Sørg endvidere for, at signalflagene eller -pladerne altid er rettet direkte mod modtageren.

SJUSK ALDRIG MED TEGNINGVINGEN !

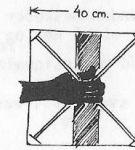

1. Signalplader set bagfra.



2. Udgangsstilling

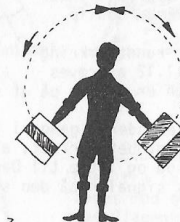

3. Klarmelding

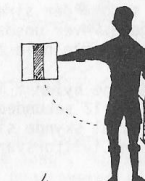

4. Prik

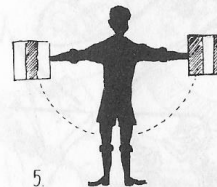

5. Streg



6. Ord slut



7. Forkert bogstav

PRIK: Bogstav forstået.
STREG: Bogstav ikke forstået.



8. Forkert ord

HJÆLPETEGN

er tegn, der gør signaleringen tydeligere - f.eks.

- CQ Kontakt ønskes
- K Klar til at modtage
- AR Signalering slut
- RPT Gentag
- R Signalet modtaget og forstået

Flere signaler

Signaler bruges for at give hinanden besked når det f.eks. er for svært, for langsomt eller helt umuligt bare at gå hen og sige sin besked.

Signaler kan være meget andet end morsesignaler.

Her er nogle eksempler på andre signaler I kan møde - eller selv lave:

ALARMSIGNALER:

Civilforsvarets alarmsignaler bruges til at alarmere os alle sammen, hvis der er noget galt. For eksempel hvis der bliver krig - eller i tilfælde af større ulykker (f.eks. atomkraftuheld, kemiske udslip eller stormfloder).

I byerne sidder der sirener rundt omkring på hustagene. Hver onsdag kl.12 afprøves sirenerne, så man hele tiden er sikker på at de virker.

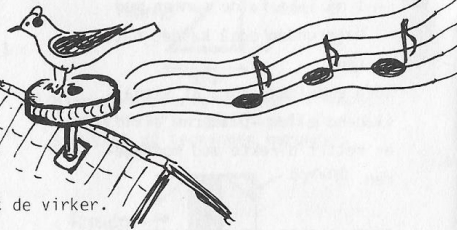

Hvis sirenerne hylér i 12 sekunder 3 gange i træk, holder en pause på 1 minut og hylér 3 gange 12 sekunder igen, betyder det, at der er en vigtig besked - og at alle folk skal skynde sig ind og lytte til Danmarks Radio.

Læs mere om Civilforsvarets signaler på den sidste side i telefonbøgerne.

FJELDSIGNALER:

Hvis man kommer galt afsted på en fjeldtur og skal signalere til et redningsfly, bruger man et tegnsprog, der er let at se fra luften.

Tegnene skal være store og bygges på jorden af sten eller rafter. (Husk at tegnene skal ødelægges efter brug!)



I	MANGLER LÆGE	II	MANGLER FØRSTEHJÆLPSGREJ		
X	KAN IKKE KOMME VIDERE	F	MANGLER MAD OG DRIKKE		
K	VIS VEJEN	↑	FLYV DENNE VEJ		
LL	ALT VEL	JL	IKKE FORSTÅET		
□	MANGLER KORT OG KOMPAS	N	NEJ	Y	JÅ

TIL SØS:

PÅ skibe bruges et internationalt signal-system, der består af 40 forskellige flag.

Et flag kan f.eks. betyde "Vores motor er gået i stykker".

Hos vores søspejdere bruges et mere simpelt system, der består af 6 flag.

Hvert flag står for et bogstav, og hvert bogstav står for en besked.

Vises flere flag sammen betyder det noget andet.

For eksempel:

Det hvide flag = B = "Ikke forstået"

Det røde og det sorte flag = D F = "Vend om"

Læs mere om systemet i IMPULS-hæfte 7.2, der hedder "Søspejd II".

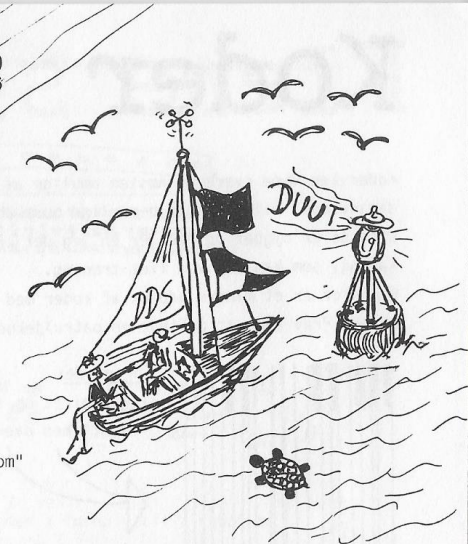

EGNE SIGNALER:

Idéen fra søspejderflagene kan nemt "tages med op på land". Man kan bare give flagene og bogstaverne en anden betydning.

Og det behøver jo heller ikke at være flag - det kunne f.eks. være kulørte balloner. Eller man kunne signalere med kulørte strimler, der var sat fast på en dragesnor.

Man skal bare aftale hvad de enkelte farver og farvekombinationer betyder - så kan man "snakke sammen" over meget lange afstande.

Hvis der f.eks. bliver hejst en blå og en rød ballon op i flagstangen nede ved hytten, kunne det betyde: "Kør ikke her ned. Vi mødes ude ved skovløberen".

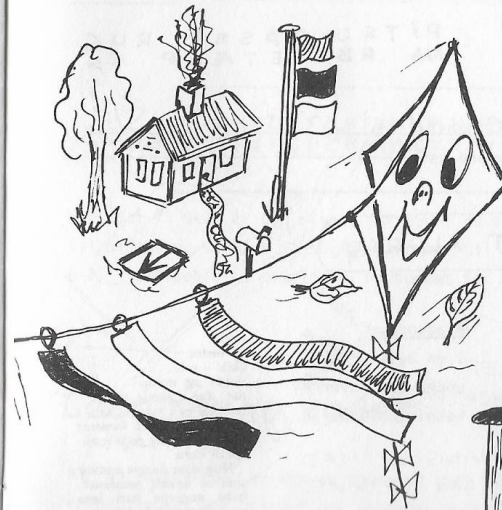

Alt kan bruges til at signalere med: Farver, bogstaver, lys, lyde, flag og meget andet.

Det er ligesom at have et hemmeligt sprog sammen: man skal bare aftale hvad det betyder.

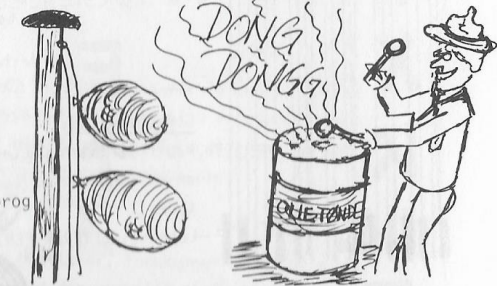

HUSK-AT... signalering behøver ikke kun være noget man bruger fordi det er praktisk eller nødvendigt. Det kan lige så godt være noget man bruger for sjov! Det kan blive en hel sport at signalere til hinanden - med sit eget "sprog".

Beskedjagt

En beskedjagt er et løb, hvor alle beskederne f.eks. er skrevet med morsekoder. Men...prikkerne og stregerne er erstattet af ting eller skjult på en anden måde.

Eksempel på en morsebeskedjagt:

Første besked er en indbagt morsesending. Pak beskeden ind i sølvpapir og bag den ind i et brød. Meldingen lyder: "Gå til slagteren".

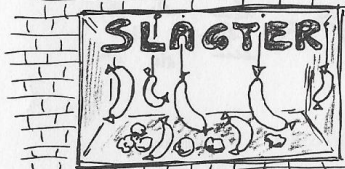
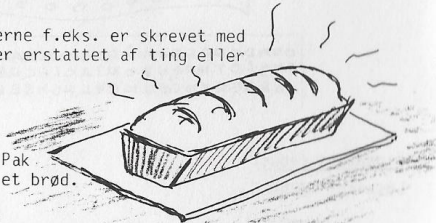

I slagtervinduet har I fået lov til at lægge en morsesending. Frikadeller er prikker og pølser er streger. Meldingen er: "Gå til bageren".

I bagerens vindue ligger en melding lavet af boller (prikker) og brød (streger). Der står: "Gå til Peter's have".



I Peter's have er der en tørresnor. På snoren hænger en besked. Lange strømper er streger og korte sokker er prikker. Der står: "Grønthandleren".



Hos grønthandleren ligger en besked, der er skrevet med agurker og gulerødder som streger og tomater og kartofler som prikker. Meldingen lyder: "Boghandleren".

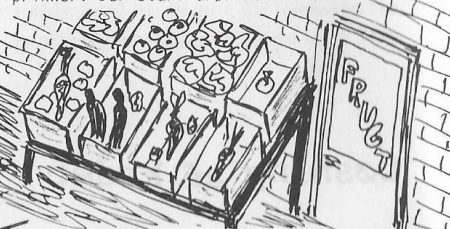

Herne i boghandlervinduet finder man så den sidste besked. En morsekode, der er lavet med blyanter som streger og viskelædre som prikker. Der står: "Gå hjem til hytten".

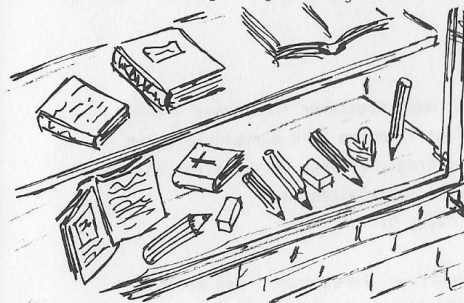

PS! Hvis I nu ikke kan få f.eks. slagteren til at være med på spøgen, kan I måske alligevel lokke ham til at have en snor hængende i vinduet. På snoren er der sat klemmer som streger og bundet knuder som prikker.

tandem



PATRULJELEDERBLAD FOR
DET DANSKE SPEJDERKORPS

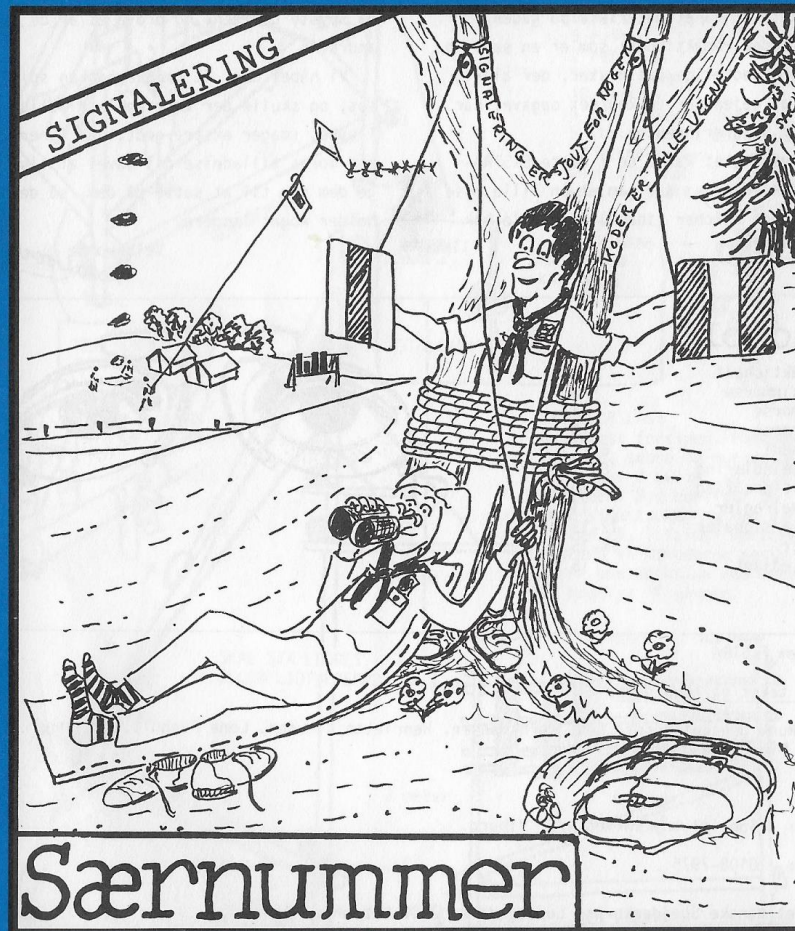

Særnummer

nr. 3a 1991