

Redaktionelt

I skrivende stund daler sneen stille ned uden for redaktørens vinduer, så vi er kraftig inspireret til at bringe nogle vinteraktiviteter.

Men da Tandem først kommer på gaden om ca. en god måneds tid, har vi jo ingen garanti for, at der også ligger sne til den tid, så vi må desværre droppe sneaktiviteterne - men vi håber, at I har brugt sneen til at sætte lidt ekstra liv på patruljemøderne i februar måned.

Vi bringer i stedet for lidt blandede ideer, som vi håber I må få glæde af i patruljen, nu hvor vi går mod den lyse tid og patruljemøderne kan flyttes uden-dørs.

Eller hvad med en patruljetur, mon ikke det er ved at være tiden, hvor I skal ud i det blå -

SPEJDERLIV ER FRILUFTLIV.

Hilsen
Redaktøren

Indhold

Redaktionelt	2
Spejder-foder-automat	3
Rotapind	4
Garderobe	5
Kanosejlads	6-7
En smart invitation	8-9
Ud i det blå	10-11
Tørret proviant	12-13
Tørre-stativ-skab	14
Lejrbål	15
Kassekode	16

Dead-line

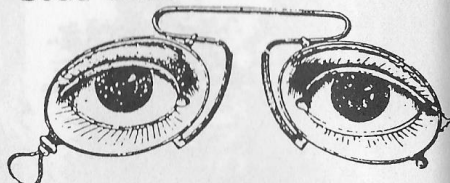

Sidste frist for indlæg til næste nummer af Tandem (nr. 3-1991) er: den 31. maj 1991.

Indlæg sendes til:

Jes Munk Jensen
Vester Allé 46, Laurbjerg
8870 Langå

Ide, tekst og tegninger:

Jes Munk Jensen (ansv.), Jens Kern-Hansen, Lene Rusholt, Marianne Lang Mignon, Henriette Clausen og Henrik Willadsen.

TRYK: Special-trykkeriet A/S, Viborg.

ISSN: 0108-7975

© Det danske Spejderkorps, Lundsgade 6, 2100 København.
Eftertryk kun tilladt med kildeangivelse.

Spejder-Foder-Automat

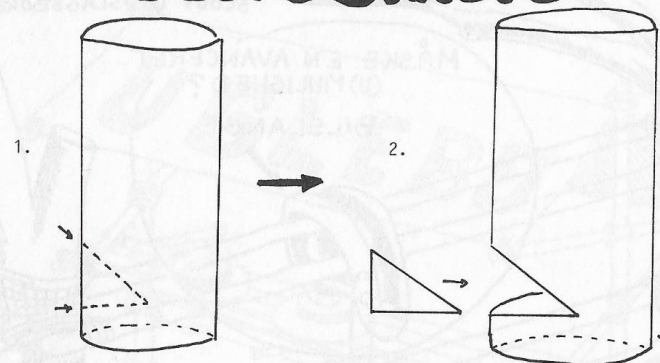

Dette apparat er beregnet til brug i patruljen ved festlige lejligheder, såsom den årlige fødselsdagsfest eller patruljeturen.

Den er altså ikke til fuglene, men til patruljens medlemmer.

Apparatet medvirker til en bedre fordeling af popcorn blandt patruljens spejdere.

Materialer: Et stykke nedløbsrør
En skive rafte til at lukke bunden.
Kontaktlim til plastik

Værktøj: Sav med små tænder
Patruljesav
Rasp (grov fil)

Fremstilling:

1. Afmærk åbning med en tusch.
2. Sav kilen ud.
3. Det udskårne stykke vendes, smøres med lim og indsættes.
4. Træskiven tilpasses med rasp og bankes i.

Angående fremstilling af popcorn se: Tandem nr.3 1989 side 14.
Tandem nr.4.1989 side 7.

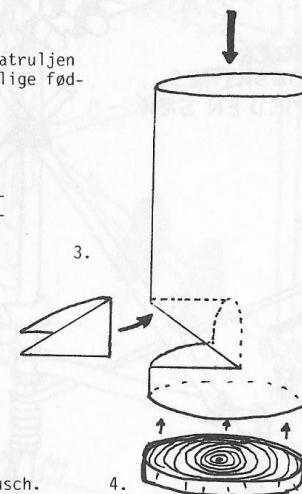

Rotapind

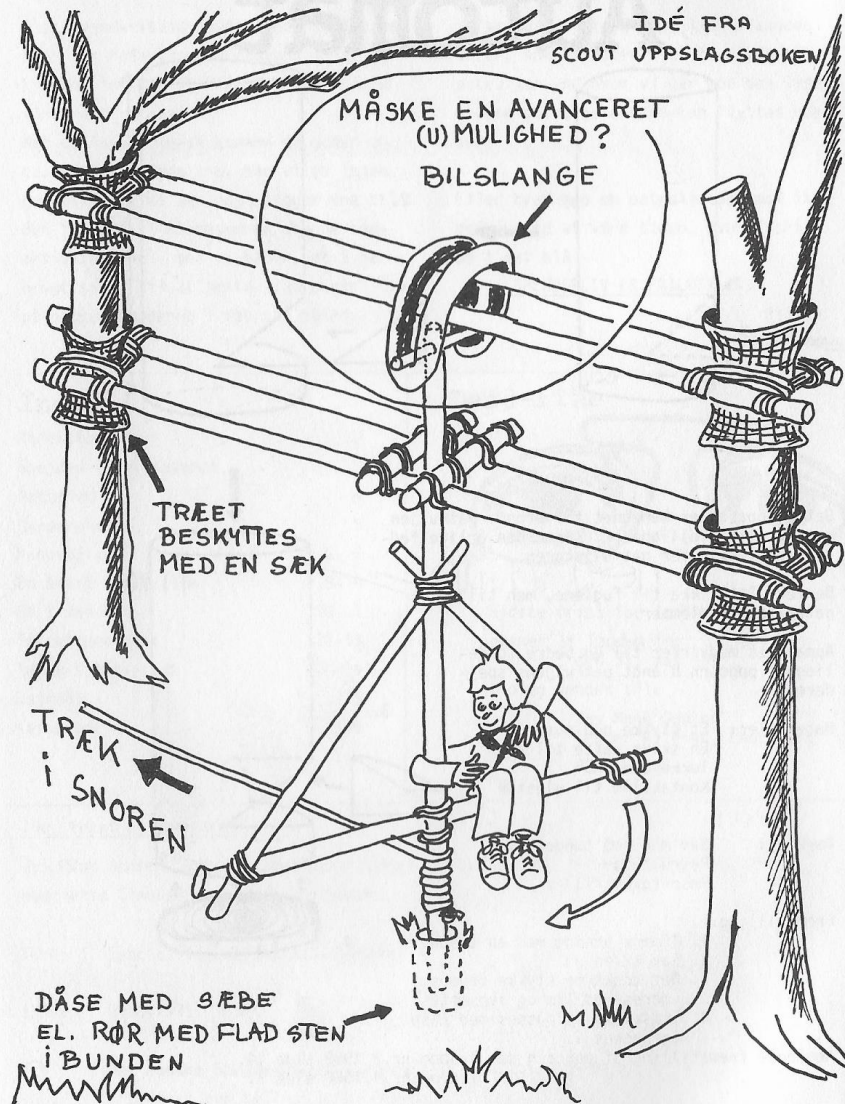

Garderober

Naturligvis gør en patrulje med egen garderobe stor indtryk. Måske kunne det være en ide til sommerlejren.

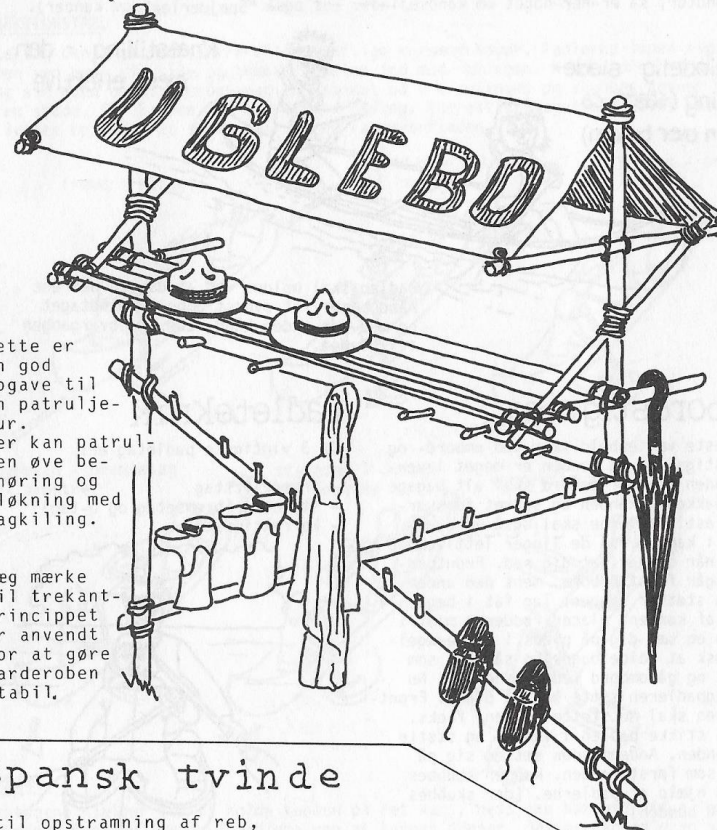

Dette er en god opgave til en patruljetur. Her kan patruljen øve besnøring og pløkning med bagkiling.

Læg mærke til trekant-princippet er anvendt for at gøre garderoben stabil.

Spansk tvinde

til opstramning af reb, uden brug af taljeblokke.

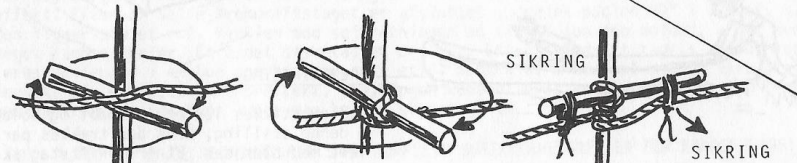

PAS PÅ! Kan være farlig, hvis tvinden ikke er sikret.

Kanosejlad

Skal troppen på kanosommerlejr i år, eller har patruljen bare lyst til en anderledes weekendtur, så er her noget om kanosejlad. (Se også "Spejderlex" om kanoer).

Almindelig siddestilling (sæde ca. 20 cm over bunden)



Knæstilling - den mest effektive

Padlen skal holdes ved at du med den ene hånd tager fat øverst oppe på håndtaget og med den anden hånd nede ved overgangen til bladet.

Ombordstigning

De fleste vælteuheld sker ved ombord- og ilandstigning, da kanoen er meget levende. Inden man går ombord skal alt bagage være pakket i kanoen og surret forsvarligt fast. Padlerne skal også være anbragt i kanoen, så de ligger lettilgængeligt, når du har sat dig ned. Frontpadleren går først ombord, mens den anden person støtter kanoen. Tag fat i begge sider af kanoen, placer fødderne midt i kanoen og sæt dig på plads i én bevægelse. Husk at holde bagdelen så lavt som muligt og gå ombord med bøjede knæ. Nu kan bagpadleren sætte sig på plads. Frontpadleren skal nu støtte kanoen, f.eks. ved at stikke padlen i vandet og støtte mod bunden. Andenmanden sætter sig på plads som førstemanden. Kanoen skubbes ud ved hjælp af padlerne, (der skubbes fra mod bunden).



FREMDRIFTSTAG.

Padlen stikkes lodret i vandet og holdes i denne stilling, mens der trækkes parallelt med bådsiden. Et fremdriftstag skal udføres med strakte arme. Den øverste arm skubber padlen mens den nederste trækker.

Padleteknik

De 3 vigtigste padletag er:

- fremdriftstag
- styretag (bremsetag og J-tag)
- korrektionstag.



For at få kraft på taget bør du læne dig godt frem, før du stikker padlen i vandet. Selve fremdriften sker, når du trækker padlen bagover. Taget afsluttets når padlen er lige ud for, hvor du sidder i kanoen. Sidste del af taget skal bruges til styring og korrigering af kursen. Når padlen føres frem igen, lægger du den ned mod rælingen parallelt med vandoverfladen og lader smalsiden af bladet skære frem i luften til næste tag. Husk at øverste arm aldrig må være højere løftet end skulderen, det er nemlig skulderbevægelsen, som giver ømme overarme og skuldre.

KORREKTIONSTAG.

Dette tag benyttes ved større eller kraftige kursændringer. Padlerne læner sig ud af kanoen ved hver sin side og trækker padlen ind mod rælingen. Kanoen drejer nu stille omkring sin egen akse. Skubbes padlen istedet ud fra rælingen og skubbes gennem vandet som en spade, får kanoen den modsatte drejning. Korrektionstagnet afsluttes ved at padlen løftes op, sådan at smalsiden skærer vandoverfladen.

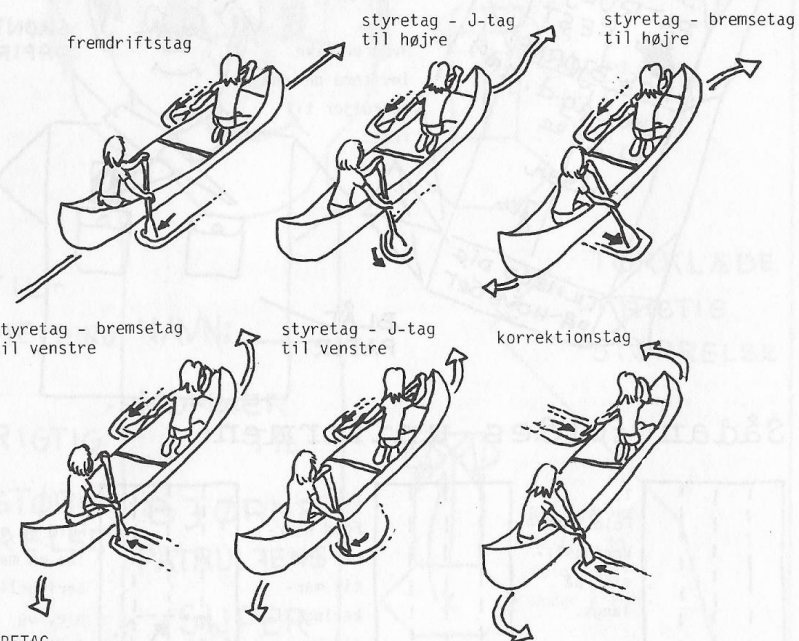

STYRETAG.

Styretagene hjælper med at holde kanoen på ret kurs, hvis man har afdrift, eller hvis styrkeforholdet mellem de 2 padlere gør at kanoen drejer. Det er bagpadleren som udfører styretagene. Det mest enkle styretag er bremsetaget, fordi det medfører en bremseeffekt. Efter at selve fremdriftstagnet er afsluttet, drejes padlen 90° i vandet, så den ligger som et rør. Vinklen mod sejlretningen og tiden, som den holdes, afgør hvor meget kanoen drejer. Et andet styretag er J-taget. Efter fremdriftstagets afslutning føres padlen ud i en bue som krumningen i et J. Bemærk at bladet på padlen ikke skal vendes, så der opstår bremseeffekt. Drejningen kontrolleres ved hvor langt, man trækker padlen fremover, og hvor længe man holder styretaget.

HUSK ALTID AT BRUGE REDNINGSVEST SAMT KORPSETS SØSIKKERHEDSREGLER FOR KANOSEJLADS!

En smart in-



Brug en smart invitation.
Det skærper interessen.

Hvorfor ikke
invitere de andre
patruljer til
fest.

BLÅT
PAPIR



Sådan foldes uniformen:

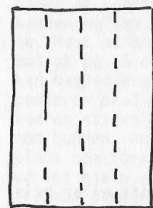

1. Fold 3 markeringslinier på langs.

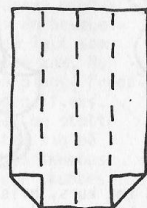

2. Fold hjørner ind til markeringslinierne.

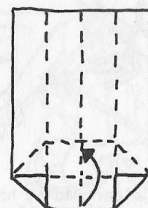

3. Fold op og lav en markeringslinie, og fold ud igen.

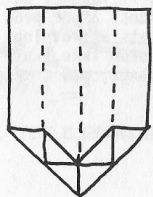

4. Vend papiret. Fold trekantene som pkt. 2, men ind til midten.

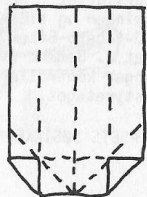

5. Fold ud igen og vend papiret.

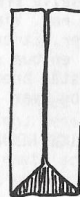

6. Fold langsiderne ind.

vi-tation

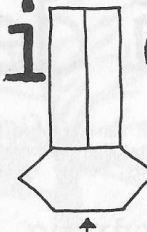
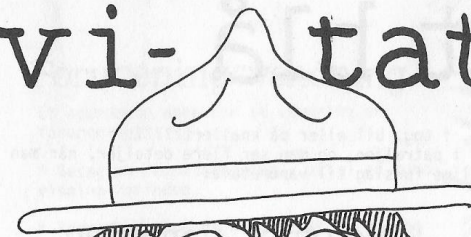

7. Skub enden ind, så ærmerne kommer frem.

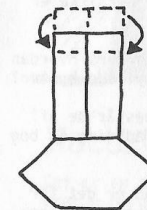

8. Bøj bag om ca. 11/2 cm fra enden.

TIL-
MELDING
I
RIGTIG
STØR-
RELSE

NAVN: _____

KOMMER
TIL

BJØRNE
PATRULJENS

SUPER
PRIMI
FEST

D. 23. MAJ

1991

TØRKLÆDE
I RIGTIG
STØRRELSE

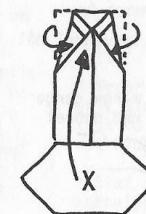

9. Bøj hjørnerne ind, og fold x op under kraven.

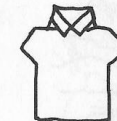

10. Sådan. Nu mangler kun tørklædet.

Til sidst tegnes korpsmærke og lommer.
Brug eventuelt klippeark.

Ud i det blå

Hvorfor gå, når man kan køre med bus, i tog, bil eller på knallert????? Fordi en vandretur skaber sammenhold i patruljen, og man ser flere detaljer, når man bevæger sig til fods. Her er forskellige forslag til vandreture:

Strandvandring

Hvad med at lave en strandvandring eller en tur langs kyster, hvor der ikke er sandstrand?

* Se på forskellige kystformer. Hvordan ser der f.eks. ud på beskyttede kyster?

* Iagttag klinter. Hvad består de af? Hvordan er lagdelingen? Medbring en bog om geologi.

* Hvordan er floraen? Hvad er det for planter, som kan tåle græsning af kreaturer, og hvilke planter skyder op på beskyttede steder? Medbring en florabog.

* Hvordan udnytter de lokale beboere vandet? - som erhverv (fiskere), til fritidsaktiviteter (sejlsport) eller blot til en dejlig udsigt? Lav interviews.

* Prøv at samle forskellige ting, som er drevet i land: sten, skaller, tang m.m. Bestem dem når I kommer hjem.

* Hvornår er der højvande og lavvande? Mål evt. forskellen i vanddybde.

* Iagttag standfuglene. Hvor mange gange prikker en vadefugl i sandet med næbbet i løbet af 5 minutter?



Historisk vandring

Lav en vandretur hvor I interesserer jer for områdets historie.

* Kig i bøger om egnen på et patruljemøde inden turen f.eks. Trap: "Danmark". Læg mærke til interessante historiske seværdigheder, som I har lyst til at besøge.

* Læg ruten så I kommer til at besøge så mange seværdigheder som muligt.

* Tag fotografier og lav tegninger af det I besøger.

* Medbring f.eks. en båndoptager, så I kan optage interviews eller rundvisninger.

* Lav en plakatudstilling eller et diashow for resten af gruppen, om det I har oplevet.

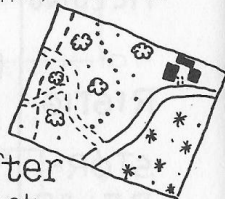

Vandring efter gammelt kort

Hvordan har landskabet forandret sig?

* Køb et af Geodætisk Instituts kort fra forrige århundrede (bestilles ved en boghandel). Følg en rute på kortet og læg mærke til forandringer.

* Hvordan er højdeforholdene nu i forhold til tidligere?

* Er vandhullerne tørlagt?

* Havde åen et bugtet forløb?

* Hvordan gik vejene?

* Hvor var der bebyggelse?

* Har kystlinien forandret sig?

* Hvordan er bevoksningen forandret?

Forureningsvandring

Et spændende emne for en vandring er forurening.

* Besøg et rensningsanlæg - aftal en rundvisning forinden.

* Tegn et kort over et bestemt område og indtegn de steder, hvor der ligger affald - indtegn også affaldsspande.

* Udarbejd forslag til hvor der kunne op sættes flere affaldsspande.

* Besøg en genbrugsplads og find ud af, hvordan affaldet sorteres, og hvad der sker med det.

* Skriv en artikel til den lokale avis om jeres tur.



Vandring langs en å

Følg en å - husk at spørge grundejere om lov til at gå langs kanten af åen.

* Hvordan løber åen? Bugter den sig, eller er den rettet ud og løber som en lige kanal?

* Hvordan er vegetationen langs med åen?

* Er der vandplanter i åen, og hvordan vokser de?

* Hvordan har befolkningen forsøgt at udnytte åen, f.eks. til fiskedamme, dømnin ger, sluse eller vandmølle?

* Hvordan er mulighederne for fiskene? Er der strækninger som er rørlagt? - eller er der fisketrapper?

* Hvilke insekter lever langs åen?

* Besøg et dambrug.

* Tegn en kortskitse af åens forløb med jeres iagttagelser på.



Nattevandring

Det er en særlig oplevelse at gå på vandretur om natten. Start en aften og gå en lang tur indtil solen står op.

* Brug nattesynet - undgå at bruge lommelygte.

* Flere af rovdirene jager i skumringen, om natten eller tidligt om morgenen. Måske er I heldige at få et glimt af et rovdyr på jagt.

* Oplev den specielle stemning i naturen på denne tid af døgnet.

* Lyt! Hvilke lyde hører I?

* Medbring en kikkert (en helt almindelig en). Blot der er en smule lys, er det faktisk muligt at se mere i kikkerten end med det blotte øje.

* Slut af med morgenmad hjemme hos en af patruljens spejdere.

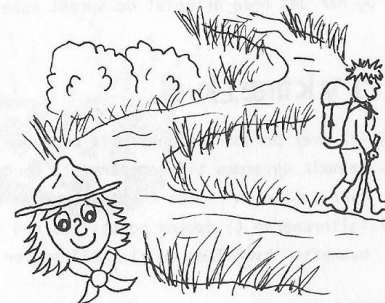

Tørret Proviant

Mysli:

En sprød og lækker hjemmelavet müsli til at komme på tykmælk eller spise som slik er sagen. Myslien kan laves og sammensættes på mange måder, og det er en god idé at lave den på en patruljeweekend. Her kan tykmælk også fremstilles, og en portion tykmælk med müsli er ikke nogen dårlig start på dagen.

Du skal bruge: 4 spsk. honning
1 liter finvalset havregryn
2 dl. klid
1 dl. boghvedekerner
1 dl. solsikkekerner
1 dl. rosiner
lidt nødder
tørret frugt (se næste side)

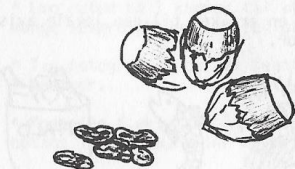

En bradepande eller gryde (der kan sættes i ovnen)
grydeske, paletkniv.

Havregryn, boghvedekerner og klid kommes i bradepanden, som sættes i en 250 grader varm ovn, hvor det varmes godt igennem uden at brune i ca. 10 min. Den varme blanding tages ud og honningen kommes straks i blandingen. Det hele vil nu klumpe godt sammen, men blandingen spredes så godt som muligt, og de største klumper kan skilles når det er ved at køle. Solsikkekerner, rosiner, nødder og tørret frugt kommes i blandingen og når det hele er koldt og sprødt opbevares myslien tillukket.

Tykmælk

- Til hver person beregnes mælk svarende til en fyldt dyb tallerken.
- Sødmælk opvarmes til kogepunktet, fordeles i dybe tallerkner og i hver tallerken kommes 2 spsk. kærnemælk.
- Tallerknerne tildækkes og stilles ved stuetemperatur i et døgn, hvorefter tykmælken er klar til servering.

Tørret Frugt

Når frugt skal tørres, skal der fordampes så meget væske at mikroorganismer ikke kan trives. Samtidig stiger sukker og syrekonzentrationen, så frugten kan opbevares lang tid.

Æbler: Vask frugten, fjern kernehuset og skær den i tynde skiver. Træk æbleskiverne på snor og hæng dem op i et varmt ventileret rum (f.eks. et fyrrum) og lad æblerne tørre i mindst et døgn.



Blommer: Fjern skindet, halver blommerne og udsten dem. Tørres på samme måde som bananer.

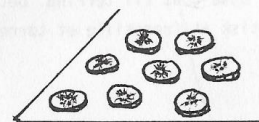

Bananer: Bananerne skæres i tynde skiver og kan enten tørres i en 100 grader varm ovn i mindst en time med ovndøren på klem eller i et tørreskab eller tørrestativ. (se opskrift på dette andet sted i bladet).

Te af friske blade

Brug friske blade fra f.eks. solbærbuske, brombærkrat, jordbærplanter, æbletræer eller pæretræer. I en gryde bringes vandet i kog og en håndfuld blade kommes i og står og trækker 5 - 10 minutter. Hæld derefter teen gennem en si ned i en tepotte. Teen er drikkeklar.

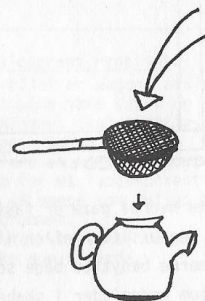

Tørre-Stativ - Skab

Til tørrestativet fremstilles en ramme af grene og gaze, som kan købes på apoteket spændes ud over.

Der fremstilles så mange rammer der er brug for. Frugten ligges på gazen og rammerne stables i et varmt tørt rum.

Lad rammerne stå til frugten er helt tør.

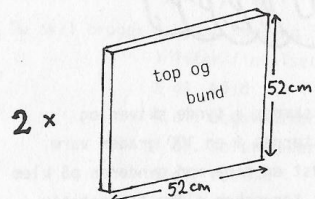
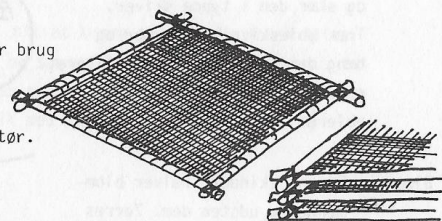

Det er ikke kun frugt man kan tørre. Grøntsager, kød og bær egner sig også godt til tørring. Det kan derfor være praktisk at fremstille et tørre-skab med hylder.

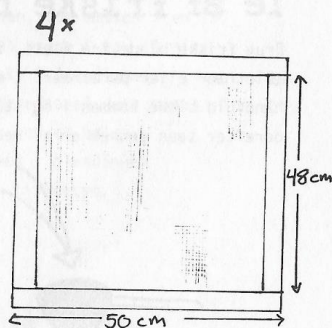
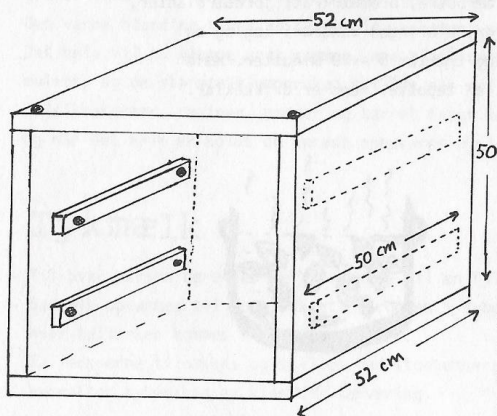
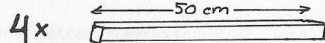
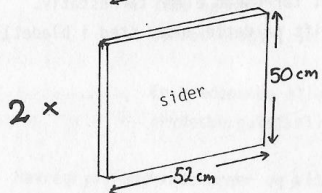

Ramme hvorpå gaze er fasthæftet med tegnestifter eller lign. Rammerne benyttes både som hylder og som endeplader i skabet.

Lejr- bål

CEREMONI er et godt holdpunkt, specielt til at afslutte lejrbalet med - f.eks. en bestemt sang. Det skaber tryghed og en følelse af fællesskab.

Et godt lejrbalet skal bestå af så mange forskellige elementer, som overhovedet mulig.

LEJRTEATER er en fortælling der oplæses, mens en gruppe optrædende fremfører det oplæste.

JO FLERE ELEMENTER,
JO MERE VARIERET,
JO MERE SPÆNDENDE FOR DELTAGERNE.

SKETCHES såvel korte som lange skaber morskab og fortrolighed - man ser andre optræde.

EKSEMPLER PÅ ELEMENTER

- sange.
- bevægelsessange.
- sketches.
- konkurrencer.
- råb/klap.
- lejrteater.
- lejravis
- oplæsningsbøger.
- ceremoni

SANGE er selve grundpilleren i et godt lejrbalet - skaber en følelse af fællesskab.

LEJRAVISEN oplæses fast ved lejrbalet, det giver en følelse af spænding og forventning.

OPLÆSNINGSBØGER er et godt indslag ved et lejrbalet - specielt en fortsat historie.

RÅB/KLAP giver en god afslutning på de optrædendes numre - det skaber en god stemning.

BEVÆGELSESSANGE får alle til at deltage aktivt i lejrbalet og kan skabe varme i en kold nat.

KONKURRENCER skaber morskab, og får spejderen til at deltage aktivt i programmet.

Lejrbaletslederens regelsæt.

1. Lejrbalet er dagens afslutning - det skal både være sjovt og alvorligt.
2. Programmet skal afvikles i hastigt tempo - undgå pauser.
3. Hellere et kort men godt lejrbalet - frem for et langtrukket lejrbalet.
4. Lad så mange som muligt deltage i programmet.
5. Du skal styre lejrbalet - Du må ikke virke dominerende.
6. Sørg for at alle kan se og høre hvad der sker - du undgår uro.
7. Giv altid et praj til de næste optrædende - forebyg pauser.
8. Præsenter altid omhyggeligt de enkelte programpunkter.
9. Syng en blanding af gamle og nye sange.
10. Tilpas hele tiden programmet efter forholdene - hvordan føler Du stemningen.

Kassekode

13 18 45 55 63 107 110 134	88		1 15 24 37 112 118 123 135 138	2 5 6 8 21 25 29 43 50 69 75 77 86 93 100 105 113 116 119 121 126 131 137	31 57 108	85 92 130 132
34 62 65	40 66 83 90 95 129		12 17 22	14 36 42 47 79 127 128 133	28 54 76 103 104 114 115 136	9 51 56 82 84 87 91 96 101 111 117
23 27 32 35			7 30 33 53 59 64 89 106 122	10 19 20 26 38 41 49 60 71 73 81 94 98	3 4 16 44 46 61 67 68 70 74 78 99 109 120	102 124
39 125	72			97	48 58 80	11 52

Løsningen bringes i næste nummer af Tandem.

tandem



PATRULJELEDERBLAD FOR
DET DANSKE SPEJDERKORPS

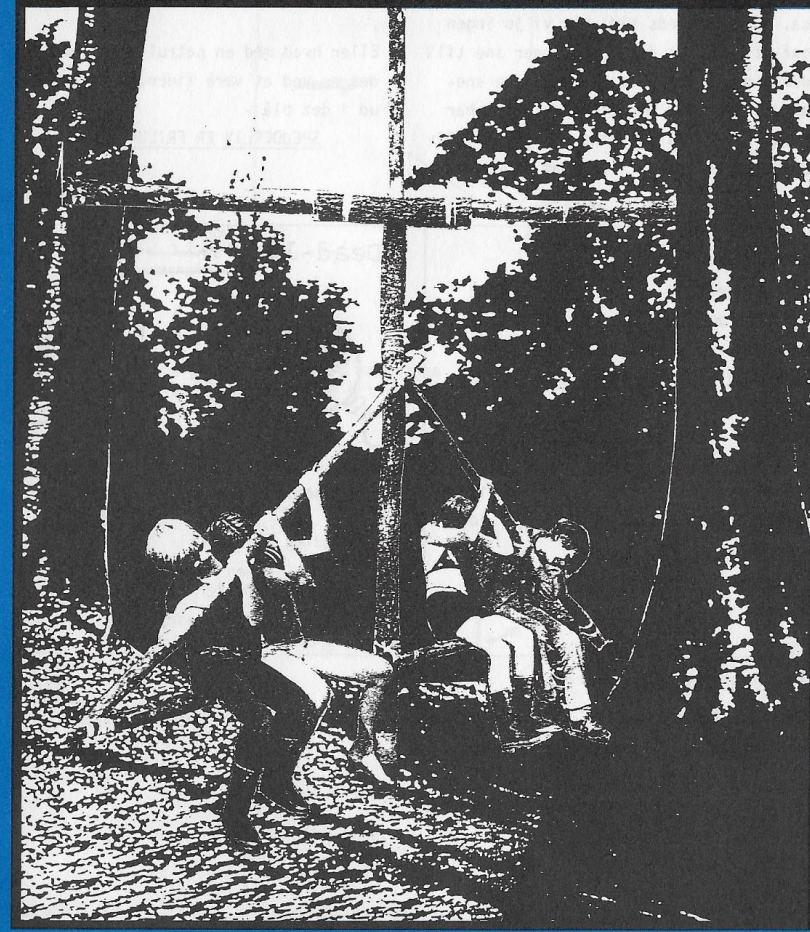

nr. 2 1991